

УТВЕРЖДЕНО
приказом Евразийского патентного
ведомства
от «15» сентября 2023 г. № 40

**РУКОВОДСТВО ПО СОСТАВЛЕНИЮ, ПОДАЧЕ И ЭКСПЕРТИЗЕ
ЗАЯВКИ НА ВЫДАЧУ ЕВРАЗИЙСКОГО ПАТЕНТА НА
ПРОМЫШЛЕННЫЙ ОБРАЗЕЦ**

СОДЕРЖАНИЕ

Список основных понятий и сокращений	4
ЧАСТЬ I. ОБЩИЕ ПОЛОЖЕНИЯ	6
ЧАСТЬ II. СОСТАВЛЕНИЕ И ПОДАЧА ЕВРАЗИЙСКОЙ ЗАЯВКИ.....	10
Глава 1. Составление и подача евразийской заявки	10
1.1. Как сформировать заявление (при подаче евразийской заявки на бумажном носителе).....	18
1.2. Как сформировать заявление (при подаче евразийской заявки в электронной форме)	22
Глава 2. Получение и обработка документов евразийской заявки, поступивших на бумажном носителе и посредством системы ЕАПВ-ОНЛАЙН.	52
ЧАСТЬ III. ПРЕДВАРИТЕЛЬНАЯ ЭКСПЕРТИЗА ЕВРАЗИЙСКОЙ ЗАЯВКИ	58
Глава 3. Проверки, осуществляемые в ходе предварительной экспертизы евразийской заявки.....	58
3.1. Проверка наличия и правильности оформления документов евразийской заявки. Установление даты подачи евразийской заявки	58
3.2. Обзор практики Евразийского ведомства (уведомления о необходимости внесения исправлений и уточнений в евразийскую заявку)	63
3.3. Проверка соответствия промышленного образца общественным интересам, принципам гуманности и морали.....	76
3.4. Проверка правильности классификации промышленного образца	78
3.5. Проверка соблюдения порядка испрашивания приоритета.....	79
3.6. Проверка соблюдения требований к оформлению и подаче выделенной евразийской заявки, установленных правилом 113(3) Патентной инструкции	80
3.7. Сроки для представления документов, запрошенных в ходе проведения предварительной экспертизы евразийской заявки.....	81
Глава 4. Результаты предварительной экспертизы евразийской заявки. Публикация евразийской заявки. Источники, содержащие сведения о евразийских заявках и евразийских патентах.....	82
ЧАСТЬ IV. ЭКСПЕРТИЗА ЕВРАЗИЙСКОЙ ЗАЯВКИ ПО СУЩЕСТВУ.....	86
Глава 5. Проверки, осуществляемые в ходе экспертизы евразийской заявки по существу.....	86
5.1. Проверка возможности отнесения промышленного образца к промышленным образцам в соответствии со статьей 3(1) Протокола.....	86
5.2. Проверка отнесения промышленного образца к решениям, в отношении которых очевидно, что их существенные признаки не обусловлены творческим	

характером особенностей изделия, как это предусмотрено правилом 78(3) Патентной инструкции.....	89
5.3. Проверка отнесения промышленного образца к решениям и объектам, указанным в подпунктах б), в) и г) правила 78(6) Патентной инструкции	93
5.4. Проверка правомерности испрашивания приоритета согласно правилу 80 Патентной инструкции.....	99
Глава 6. Проверки, осуществляемые в ходе экспертизы евразийской заявки по существу на основании возражений третьих лиц против выдачи евразийского патента на промышленный образец.....	102
6.1. Проверка соответствия промышленного образца условиям патентоспособности «новизна» и «оригинальность»	102
6.2. Проверка отнесения промышленного образца к решениям, указанным в правиле 78(6) Патентной инструкции	118
Глава 7. Проверка дополнительных материалов евразийской заявки	125
Глава 8. Результаты экспертизы евразийской заявки по существу.....	127
ЧАСТЬ V. ИНЫЕ ВОПРОСЫ	130

СПИСОК ОСНОВНЫХ ПОНЯТИЙ И СОКРАЩЕНИЙ

Конвенция – Евразийская патентная конвенция, подписанная 9 сентября 1994 г. в г. Москве;

Протокол – Протокол об охране промышленных образцов к Конвенции, принятый 9 сентября 2019 г. в г. Нур-Султане;

МКПО – Международная классификация промышленных образцов, учрежденная Локарнским соглашением, устанавливающим Международную классификацию промышленных образцов, совершенным 8 октября 1968 г. в г. Локарно;

Парижская конвенция – Парижская конвенция по охране промышленной собственности, заключенная 20 марта 1883 г. в г. Париже;

ВОИС – Всемирная организация интеллектуальной собственности;

Договаривающееся государство – государство-участник Протокола;

Организация – Евразийская патентная организация согласно статье 2(1) Конвенции и статье 2(1) Протокола;

Евразийское ведомство – Евразийское патентное ведомство согласно статьям 2(3) и 4 Конвенции, а также статье 2(1) Протокола;

национальное ведомство – национальное патентное ведомство Договаривающегося государства;

Патентная инструкция – Патентная инструкция к Конвенции согласно статье 3(3)(vii) Конвенции, а также статьям 19 – 21 Протокола;

Положение о пошлинах – Положение о пошлинах Организации за юридически значимые и иные действия, совершаемые в отношении заявок на выдачу евразийских патентов на промышленные образцы и евразийских патентов на промышленные образцы;

Правила составления и подачи евразийской заявки – Правила составления и подачи заявки на выдачу евразийского патента на промышленный образец;

Порядок заполнения веб-формы заявления – Порядок заполнения веб-формы заявления о выдаче евразийского патента на промышленный образец;

Технический регламент – Технический регламент эксплуатации системы электронного обмена ЕАПВ-ОНЛАЙН;

Порядок проведения предварительной экспертизы – Порядок проведения предварительной экспертизы заявки на выдачу евразийского патента на промышленный образец;

Порядок проведения экспертизы по существу – Порядок проведения экспертизы заявки на выдачу евразийского патента на промышленный образец по существу;

Порядок подачи возражений против выдачи патента – Порядок подачи и рассмотрения возражений против выдачи евразийского патента на промышленный образец;

евразийский патент – евразийский патент на промышленный образец, выдаваемый в соответствии со статьей 15 Протокола;

евразийская заявка – заявка на выдачу евразийского патента, поданная согласно статье 13 Протокола;

евразийский патентный поверенный – лицо, зарегистрированное Евразийским ведомством в качестве патентного поверенного в соответствии со статьей 16(1) Протокола;

единая процедурная пошлина – пошлина за подачу евразийской заявки, проведение предварительной экспертизы евразийской заявки, проведение экспертизы евразийской заявки по существу, публикацию евразийской заявки и другие процедурные действия согласно статье 14 Протокола;

единство класса – возможность отнесения заявленных в евразийской заявке промышленных образцов к одному классу МКПО;

заявитель – лицо, подающее евразийскую заявку и считающееся имеющим право на получение евразийского патента согласно статье 4 Протокола;

заявление – заявление о выдаче евразийского патента;

национальная заявка – заявка на выдачу национального патента на промышленный образец или заявка на национальную регистрацию промышленного образца, поданная в соответствии с законодательством соответствующего Договаривающегося государства;

представитель – лицо, представляющее заявителя или патентовладельца перед Евразийским ведомством согласно статье 16 Протокола;

система ЕАПВ-ОНЛАЙН – система электронного обмена документами Евразийского ведомства;

цифровая трехмерная модель – электронный файл, созданный с использованием специализированного программного обеспечения для математического представления в трех измерениях поверхности изделия и используемый для визуализации внешнего вида такого изделия.

Часть I. Общие положения

Настоящее Руководство по составлению, подаче и экспертизе заявки на выдачу евразийского патента на промышленный образец (далее – Руководство) разработано в целях методического обеспечения процедуры составления, подачи и рассмотрения евразийской заявки.

Положения Руководства носят рекомендательный характер. Текст Руководства размещен на веб-портале Организации в разделе «Документы»: [Вопросы правовой охраны промышленных образцов \(eapo.org\)](http://eapo.org).

Руководство будет периодически пополняться примерами из практики евразийской системы патентования промышленных образцов. Предложения по совершенствованию и доработке редакции Руководства можно направлять по адресу: *Россия, 109012, г. Москва, М. Черкасский пер. д. 2* либо на электронный адрес: info@eapo.org (для отдела промышленных образцов Управления экспертизы).

Евразийская система правовой охраны промышленных образцов представляет собой региональную систему патентования, основанную на процедуре подачи и рассмотрения одной евразийской заявки в целях получения единого евразийского патента, действующего на территории Договаривающихся государств.

Протокол действует: с 17 марта 2021 г. на территориях Кыргызской Республики, Азербайджанской Республики, Республики Армения, с 11 апреля 2021 г. на территории Российской Федерации, с 12 апреля 2021 г. на территории Республики Казахстан, с 30 ноября 2021 г. на территории Республики Таджикистан, с 19 апреля 2022 г. на территории Республики Беларусь.

Прием и экспертиза евразийской заявки, выдача евразийского патента осуществляются Евразийским ведомством.

Евразийская патентная система для промышленных образцов имеет ряд основных особенностей за счет единой процедуры патентования и единого характера выдаваемого патента:

1) для получения правовой охраны на промышленный образец в Договаривающихся государствах подается одна евразийская заявка;

2) делопроизводство по евразийской заявке ведется на одном языке;

языком делопроизводства в рамках евразийской системы правовой охраны промышленных образцов является русский язык

3) уплачивается один набор процедурных пошлин в одной валюте;

пошлины в рамках евразийской системы правовой охраны промышленных образцов уплачиваются в российских рублях

4) экспертиза проводится в одном ведомстве (Евразийское ведомство);

5) при необходимости назначается один представитель (евразийский патентный поверенный).

Евразийская система патентования промышленных образцов состоит из следующих основных этапов.

Заявитель составляет и подает евразийскую заявку.

Заявителем из Договаривающегося государства евразийская заявка подается через национальное ведомство, если это предусмотрено законодательством данного Договаривающегося государства.

Евразийское ведомство принимает евразийскую заявку, регистрирует ее и совершает одно из следующих действий:

1) в случае поступления евразийской заявки, которая должна быть подана через национальное ведомство, напрямую в Евразийское ведомство, материалы такой евразийской заявки направляются в национальное ведомство и заявитель об этом уведомляется;

2) в случае поступления евразийской заявки через национальное ведомство (включая евразийские заявки, перенаправляемые Евразийским ведомством в национальные ведомства в связи с обращением заявителя напрямую) заявитель уведомляется о поступлении евразийской заявки из национального ведомства;

3) в случае поступления евразийской заявки, которая может быть подана непосредственно в Евразийское ведомство, заявитель уведомляется о поступлении евразийской заявки.

При условии уплаты установленной единой процедурной пошлины, представления перевода документов евразийской заявки на русский язык, если они представлены на другом языке, а также доверенности в случаях, когда ее представление является обязательным в соответствии с правилом 99 Патентной инструкции, Евразийское ведомство проводит предварительную экспертизу.

В случае завершения предварительной экспертизы с положительным результатом, Евразийское ведомство в течение одного месяца с даты направления заявителю уведомления о положительном результате предварительной экспертизы осуществляет публикацию евразийской заявки.

Любое лицо, которое полагает, что заявленный промышленный образец не является новым и оригинальным либо относится к решениям и (или) объектам, охрана которых в качестве промышленных образцов не предоставляется в соответствии с правилом 78(б) Патентной инструкции, может подать в Евразийское ведомство возражение против выдачи евразийского патента.

Возражение против выдачи евразийского патента может быть подано в течение двух месяцев с даты публикации евразийской заявки.

Со дня публикации евразийской заявки на промышленный образец Евразийское ведомство приступает к проведению экспертизы по существу. В случае поступления возражения против выдачи евразийского патента экспертиза по существу проводится с учетом сведений и доводов, приведенных в возражении.

По результатам экспертизы евразийской заявки по существу Евразийским ведомством принимается решение о выдаче евразийского патента или об отказе в выдаче евразийского патента, о чем уведомляется заявитель.

На основании решения о выдаче евразийского патента и при условии уплаты заявителем пошлины за регистрацию промышленного образца, публикацию сведений о выдаче евразийского патента и выдачу евразийского патента Евразийское ведомство регистрирует промышленный образец в Реестре евразийских патентов на промышленные образцы, выдает евразийский патент и публикует сведения о выдаче евразийского патента.

При несогласии с решением Евразийского ведомства об отказе в выдаче евразийского патента заявитель может в течение трех месяцев с даты направления ему Евразийским ведомством уведомления об отказе в выдаче евразийского патента подать соответствующее возражение.

Решение по возражению может быть обжаловано путем подачи апелляции на имя Президента Евразийского ведомства в течение четырех месяцев с даты направления Евразийским ведомством такого решения.

Общая схема процедуры патентования промышленных образцов в рамках евразийской системы правовой охраны промышленных образцов



Часть II. Составление и подача евразийской заявки

ГЛАВА 1. СОСТАВЛЕНИЕ И ПОДАЧА ЕВРАЗИЙСКОЙ ЗАЯВКИ

Круг заявителей, национальные ведомства (см. статьи 4, 13 Протокола)

1. Право на получение евразийского патента принадлежит автору промышленного образца, то есть физическому лицу, творческим трудом которого создан промышленный образец, или его правопреемнику.

Принадлежность права на получение евразийского патента, если промышленный образец создан автором в рамках трудовых или гражданско-правовых отношений, определяется в соответствии с законодательством государства, регулирующим такие отношения.

Для целей процедуры в Евразийском ведомстве заявитель считается имеющим право на получение евразийского патента.

2. Заявителями Договаривающегося государства евразийская заявка подается через национальное ведомство, если это предусмотрено законодательством данного Договаривающегося государства. Евразийская заявка, поданная через национальное ведомство, имеет те же последствия, как если бы она была подана в тот же день в Евразийское ведомство, при условии, что она переслана национальным ведомством в Евразийское ведомство в срок, установленный Патентной инструкцией (статья 13(2) Протокола).

При соответствии евразийской заявки требованиям, установленным правилом 101(1) Патентной инструкции, национальное ведомство при условии уплаты установленной пошлины за обработку и пересылку евразийской заявки, если такая пошлина установлена законодательством соответствующего Договаривающегося государства, пересылает один экземпляр евразийской заявки в Евразийское ведомство в течение одного месяца с даты ее поступления в национальное ведомство при условии, что евразийская заявка подается с соблюдением процедуры, установленной национальным законодательством Договаривающегося государства для патентования промышленных образцов в зарубежных странах.

Евразийская заявка считается неподанной, если она не получена Евразийским ведомством до истечения четырнадцати месяцев с даты получения евразийской заявки национальным ведомством (правила 102(2), 102(6) Патентной инструкции).

Представительство (см. статью 16 Протокола)

3. Заявитель, не имеющий постоянного местожительства или постоянного местонахождения на территории какого-либо Договаривающегося государства, должен быть представлен евразийским патентным поверенным.

Заявитель, имеющий постоянное местожительство или постоянное местонахождение на территории любого из Договаривающихся государств, может подавать евразийские заявки, а также вести дела с Евразийским ведомством по таким заявкам:

- самостоятельно;
- через евразийских патентных поверенных;
- через представителей, не являющихся евразийскими патентными поверенными.

С постоянно актуализируемым списком евразийских патентных поверенных со специализацией в отношении промышленных образцов можно ознакомиться на веб-портале Организации, перейдя в раздел [«Патентные поверенные»](#).

Материалы евразийской заявки (см. Патентную инструкцию, Правила составления и подачи евразийской заявки)

4. Евразийская заявка должна относиться к одному или нескольким промышленным образцам, но не более чем к ста промышленным образцам, относящимся к одному классу МКПО.

Включение в одну евразийскую заявку нескольких промышленных образцов не требует соблюдения требования единства промышленного образца, т.е. такие решения внешнего вида изделия не должны быть связаны между собой настолько, чтобы образовывать единый творческий замысел.

Таким образом, евразийская система правовой охраны промышленных образцов для евразийских заявок с несколькими промышленными образцами применяет требование единства класса.

5. Ниже приведены примеры включения в одну евразийскую заявку нескольких промышленных образцов, относящихся к одному классу МКПО.

Одна евразийская заявка, включающая четыре промышленных образца (индекс рубрики МКПО: 09-01):



промышленный образец 01, «банка»



промышленный образец 02, «банка»



промышленный образец 03, «банка»



промышленный образец 04, «банка»

Одна евразийская заявка, включающая два промышленных образца (индекс рубрики МКПО: 06-01):



промышленный образец 01, «табурет» промышленный образец 02, «табурет»

Одна евразийская заявка, включающая четыре промышленных образца (индексы рубрики МКПО: 06-01, 06-06):



промышленный образец 01, «кресло»



промышленный образец 02, «кресло»



промышленный образец 03, «кресло»



промышленный образец 04, «основание кресла»

Одна евразийская заявка, включающая два промышленных образца (индекс рубрики МКПО: 13-03):



промышленный образец 01, «выключатель электрический»



промышленный образец 02, «разветвитель электрический»

6. В соответствии с правилом 93(2) Патентной инструкции евразийская заявка должна содержать:

заявление

комплект изображений (для каждого промышленного образца, если их несколько в евразийской заявке)

чертеж общего вида изделия, конфекционную карту, если они необходимы для раскрытия сущности промышленного образца

иные документы, предусмотренные Патентной инструкцией.

Евразийская заявка может включать описание и (или) цифровую трехмерную модель, поясняющие промышленный образец, но не используемые для целей определения объема его правовой охраны.

К евразийской заявке прилагаются документ, подтверждающий уплату единой процедурной пошлины в установленном размере, а также доверенность, если евразийская заявка подается представителем заявителя и ее представление является обязательным в соответствии с правилом 99 Патентной инструкции.

7. Все документы евразийской заявки представляются в одном экземпляре. При подаче евразийской заявки через национальное ведомство документы евразийской заявки представляются в двух экземплярах, кроме документа, подтверждающего уплату единой процедурной пошлины, и доверенности на представительство перед Евразийским ведомством, которые представляются в одном экземпляре. При этом второй экземпляр евразийской заявки хранится в национальном ведомстве.

Требование к количеству представляемых экземпляров евразийской заявки не распространяется на случаи подачи евразийских заявок в электронной форме.

При этом евразийская заявка считается поданной в электронной форме, если заявка подается посредством системы ЕАПВ-ОНЛАЙН (подробности см. ниже).

8. Все документы евразийской заявки, если они поданы на бумажном носителе, оформляются таким образом, чтобы можно было обеспечить их длительное хранение и непосредственное репродуцирование в неограниченном количестве копий.

Листы не должны быть измятыми, порванными и иметь перегибы. Каждый лист должен использоваться только с одной стороны.

Каждый документ евразийской заявки начинается с нового листа. Документы евразийской заявки выполняются на эластичной, прочной, белой, гладкой матовой бумаге формата А4 (210 x 297 мм), за исключением случаев, когда иной формат отдельных документов евразийской заявки предусмотрен Патентной инструкцией. В каждом документе евразийской заявки второй и последующие листы нумеруются арабскими цифрами. Документы евразийской заявки, если иное не установлено частью II «Промышленные образцы» Патентной инструкции, печатаются шрифтом черного цвета (правило 94(2) Патентной инструкции).

Требования к изображениям промышленных образцов, содержащихся в евразийской заявке, описаны ниже.

Заявление

9. Требования к заявлению установлены правилом 95 Патентной инструкции и пунктом 9 Правил составления и подачи евразийской заявки.

Заявление должно содержать:

ходатайство о выдаче евразийского патента;

фамилию, имя, отчество (если таковое имеется) и (или) наименование заявителя, адрес и другие сведения о заявителе;

фамилию, имя, отчество (если таковое имеется) и другие сведения об авторе;

адрес для переписки;

название промышленного образца;

указание изделия или изделий, внешний вид которого (которых) представляет собой промышленный образец или в связи с которым (которыми) промышленный образец будет использоваться;

указание индекса (индексов) рубрики МКПО, к которой относится промышленный образец.

При указании фамилии, имени, отчества заявителя (автора) первой указывается фамилия, после чего имя и отчество (если таковое имеется).

9.1. В соответствующих случаях заявление должно содержать:

притязание на приоритет, как это установлено правилом 104 Патентной инструкции;

указание на то, что евразийская заявка подается как выделенная евразийская заявка со ссылкой на номер первоначальной евразийской заявки;

указание на то, что евразийская заявка подается согласно абзацу третьему правила 81(1) Патентной инструкции.

9.2. Если на основании вступившего в силу решения суда или другого компетентного органа Договаривающегося государства автором промышленного образца или лицом, правомочным подать евразийскую заявку, признано лицо, не являющееся заявителем и не передавшее заявителю право на получение евразийского патента, заинтересованным лицом может быть осуществлено одно из следующих действий (правило 81(1) Патентной инструкции).

Лицо, признанное автором промышленного образца или лицом, правомочным подать евразийскую заявку, если евразийский патент еще не выдан, в течение трех месяцев после вступления в силу решения суда или другого компетентного органа Договаривающегося государства может:

1) продолжить делопроизводство по евразийской заявке вместо заявителя как по собственной евразийской заявке (при условии уплаты установленной пошлины);

2) подать новую евразийскую заявку на тот же самый промышленный образец с сохранением даты подачи и приоритета первой евразийской заявки (в этом случае первая евразийская заявка считается отозванной с даты поступления в Евразийское ведомство новой евразийской заявки);

3) отозвать евразийскую заявку, поданную неправомочным лицом.

10. Заявление представляется на бланке по форме, утверждаемой Евразийским ведомством. Заявление подписывается заявителем либо его представителем, если евразийская заявка подается при его посредничестве.

Подписи на заявлении расшифровываются указанием фамилии и инициалов подписывающего лица. Если заявителем является юридическое лицо или приравненная к нему организация, то указывается полное наименование этого юридического лица или организации, а заявление подписывается его руководителем или уполномоченным на это лицом.

Заполненное заявление утвержденной формы фактически представляет собой ходатайство о выдаче евразийского патента. Представление иных дополнительных ходатайств в целях подтверждения заполнения бланка заявления и просьбы выдать евразийский патент не требуется.

1.1. Как сформировать заявление (при подаче евразийской заявки на бумажном носителе)

11. При подаче евразийской заявки на бумажном носителе для формирования бланка заявления необходимо заполнить веб-форму заявления на веб-портале Организации в разделе:

«Документы»

«Бланки заявлений» (блок «Подача евразийских заявок на промышленные образцы»).

Заявление заполняется в соответствии с Порядком заполнения веб-формы заявления, с которым можно ознакомиться на веб-портале Организации в разделе:

«Документы»

«Вопросы правовой охраны промышленных образцов».

<https://www.eapo.org/ru/?documents=designs>

В данной части Руководства приведены некоторые рекомендации по заполнению веб-формы заявления для формирования в PDF формате заполненного бланка заявления.

Вместе с тем в целях обеспечения публикации евразийских заявок и евразийских патентов с изображениями промышленных образцов в надлежащем качестве **Евразийское ведомство рекомендует заявителям подавать материалы евразийских заявок в электронной форме.**

Евразийская заявка, поданная в электронной форме, – это заявка, поданная посредством системы ЕАПВ-ОНЛАЙН.

Такой способ подачи евразийской заявки снижает вероятность направления запросов со стороны Евразийского ведомства, связанных с низким качеством изображений.

Рекомендации при заполнении веб-формы заявления:

1) графа «**0-1. номер дела заявителя или его представителя**» заполняется, если заявителем ведется такой учет;

2) раздел «I. Сведения, касающиеся получения евразийской заявки национальным ведомством» заявителем не заполняется;

Справочно: с большинством национальных ведомств обмен документами по евразийским заявкам ведется в электронной форме. В свою очередь, возможность подачи евразийской заявки в национальное ведомство в электронной форме необходимо уточнять в соответствующем национальном ведомстве.

3) если адресом для переписки является адрес заявителя, в разделе «III. Заявитель (заявители)» необходимо отметить галочкой графу «**Прошу (просим) переписку вести по данному адресу заявителя**»;

4) если заявителей несколько, необходимо нажать вкладку «**Добавить заявителя**»;

5) если евразийская заявка, подается через представителя, в разделе «**IV. Представитель (представители)**» необходимо заполнить данные представителя;

если евразийская заявка заявителем подается самостоятельно, данный раздел пропускается;

если представителей несколько, необходимо нажать вкладку «**Добавить представителя**»;

если представитель является евразийским патентным поверенным, необходимо отметить галочкой графу «**Является евразийским патентным поверенным**»;

В таком случае графа «IV-6-1. Регистрационный номер евразийского патентного поверенного» становится активной для заполнения.

6) необходимо заполнить раздел «**V. Адрес для переписки**»;

7) при заполнении заявления данные автора промышленного образца указываются в обязательном порядке (раздел «**VI. Автор (авторы)**»), также указывается информация в графе «**Является автором промышленных образцов (номера промышленных образцов)**», к примеру: 1 – 5 либо 1, 2, 5 для одного автора, 3, 4 – для второго, и т.д.;

Автор может отказаться от указания его в качестве автора промышленного образца в публикациях Евразийского ведомства в письменном заявлении, поданном в Евразийское ведомство до даты завершения технической подготовки к публикации евразийской заявки или евразийского патента. Указанный отказ может быть отозван автором в этот же срок.

Если о том, что автор отказывается от указания его в качестве автора промышленного образца в публикациях Евразийского ведомства известно при подаче евразийской заявки, необходимо отметить галочкой графу «**VI-1-1. Прошу не указывать меня как автора при публикации евразийской заявки и евразийского патента на промышленный образец**».

если авторов несколько, необходимо нажать вкладку «**Добавить автора**»;

В случае отказа со стороны всех авторов от упоминания в публикациях Евразийского ведомства, при добавлении каждого автора необходимо отметить галочкой графу «**VI-1-1.**

Прошу не указывать меня как автора при публикации евразийской заявки и евразийского патента на промышленный образец».

8) данные по промышленному образцу заполняются в разделе **«VII. Промышленный образец»;**

если промышленных образцов несколько, необходимо нажать вкладку **«Добавить промышленный образец»;**

при этом, если промышленных образцов несколько:

в графе **«VII-1-1. Номер промышленного образца в евразийской заявке»** заявленные промышленные образцы нумеруются (1, 2, 3...);

для каждого промышленного образца заполняются графы **«VII-2-1. Название промышленного образца», «VII-3-1. Указание изделия (изделий)», «VII-4-1. Класс (подкласс) МКПО»;**

9) при испрашивании приоритета необходимо отметить галочкой графу **«Прошу (просим) установить приоритет промышленного образца по дате»;**

В соответствии с правилом 80 Патентной инструкции заявителю будет представлен список для выбора вида приоритета по дате:

подачи предшествующей заявки того же заявителя (правило 80(1) Патентной инструкции), т.е. конвенционный приоритет;

поступления дополнительных материалов (правило 80(2) Патентной инструкции), т.е. когда заявитель оформляет в качестве самостоятельной евразийской заявки не принятые в ходе экспертизы дополнительные материалы в связи с признанием их изменяющими сущность заявленного промышленного образца;

подачи предшествующей евразийской заявки (правило 80(3) Патентной инструкции), т.е. когда приоритет испрашивается по предшествующей евразийской заявке того же заявителя, раскрывающей этот промышленный образец;

начала открытого показа промышленного образца (правило 80(5) Патентной инструкции), т.е. выставочный приоритет.

Также приоритет может быть установлен по выделенной евразийской заявке (по дате приоритета первоначальной евразийской заявки того же заявителя). В таком случае в разделе **«Общая информация»** необходимо отметить **«Подается как выделенная евразийская заявка».**

10) в графе **«VII-9-1. Комплект изображений»** раздела **«VII. Промышленный образец»** необходимо указать количество изображений промышленного образца;

Для каждого промышленного образца, включенного в евразийскую заявку, подается отдельный комплект изображений.

Комплект изображений, относящихся к каждому промышленному образцу в евразийской заявке, должен содержать такое количество изображений, которое дает полное и детальное представление о существенных признаках промышленного образца, но не более семи.

В случае представления более семи изображений Евразийское ведомство может не рассматривать и не публиковать излишне представленные изображения. При этом к рассмотрению принимаются первые семь изображений в том порядке, как они пронумерованы заявителем.

11) в разделе «VIII. Документы к евразийской заявке» необходимо отметить количество листов в отношении тех документов, которые включаются в материалы евразийской заявки.

При подаче евразийской заявки на бумаге, соответственно при заполнении веб-формы заявления графа «VIII-2. Лист расчета пошлин» не требует заполнения.

После заполнения всех разделов веб-формы заявления необходимо нажать вкладку «Сформировать бланк». В результате будет сформирован заполненный бланк заявления в формате PDF:

VIII-2. Лист расчета пошлин		
№	Наименование пошлины	
01	Адрес: адрес заявителя	
02	Номер телефона: +780013010	
03	E-mail: info@eapo.org	
Стр. 1 из 2		
VIII-1. Общие сведения		
01.1. Номер дела заявки по его приоритету: [поле для ввода]		
01.2. Промышленный образец по приоритету заявки: [поле для ввода]		
01.3. Заявитель по национальному признаку заявки: [поле для ввода]		
01.4. Страна происхождения промышленного образца: [поле для ввода]		
01.5. Страна регистрации заявителя: [поле для ввода]		
01.6. Регистрационный номер заявки в национальном ведомстве: [поле для ввода]		
01.7. Дата подачи промышленной заявки: [поле для ввода]		
01.8. Регистрационный номер заявки в Евразийском ведомстве: [поле для ввода]		
VIII-2. Лист расчета пошлин		
№	Наименование пошлины	Сумма (рублей)
01.1	Внесение заявки в национальное ведомство	0
01.2	Внесение заявки в национальное ведомство	0
01.3	Адрес	1000 руб.
01.4	Номер телефона	1000 руб.
01.5	E-mail	1000 руб.
01.6	Регистрационный номер заявки в национальном ведомстве	1000 руб.
VIII-3. Промышленный образец		
02.1	Плата за промышленный образец в первоначальной заявке	0
02.2	Плата за промышленный образец	1000 руб.
02.3	Плата за промышленный образец	1000 руб.
02.4	Плата за промышленный образец	1000 руб.
02.5	Плата за промышленный образец	1000 руб.
02.6	Плата за промышленный образец	1000 руб.
02.7	Плата за промышленный образец	1000 руб.
02.8	Плата за промышленный образец	1000 руб.
02.9	Плата за промышленный образец	1000 руб.
02.10	Плата за промышленный образец	1000 руб.
02.11	Плата за промышленный образец	1000 руб.
02.12	Плата за промышленный образец	1000 руб.
02.13	Плата за промышленный образец	1000 руб.
02.14	Плата за промышленный образец	1000 руб.
02.15	Плата за промышленный образец	1000 руб.
02.16	Плата за промышленный образец	1000 руб.
02.17	Плата за промышленный образец	1000 руб.
02.18	Плата за промышленный образец	1000 руб.
02.19	Плата за промышленный образец	1000 руб.
02.20	Плата за промышленный образец	1000 руб.
02.21	Плата за промышленный образец	1000 руб.
02.22	Плата за промышленный образец	1000 руб.
02.23	Плата за промышленный образец	1000 руб.
02.24	Плата за промышленный образец	1000 руб.
02.25	Плата за промышленный образец	1000 руб.
02.26	Плата за промышленный образец	1000 руб.
02.27	Плата за промышленный образец	1000 руб.
02.28	Плата за промышленный образец	1000 руб.
02.29	Плата за промышленный образец	1000 руб.
02.30	Плата за промышленный образец	1000 руб.
02.31	Плата за промышленный образец	1000 руб.
02.32	Плата за промышленный образец	1000 руб.
02.33	Плата за промышленный образец	1000 руб.
02.34	Плата за промышленный образец	1000 руб.
02.35	Плата за промышленный образец	1000 руб.
02.36	Плата за промышленный образец	1000 руб.
02.37	Плата за промышленный образец	1000 руб.
02.38	Плата за промышленный образец	1000 руб.
02.39	Плата за промышленный образец	1000 руб.
02.40	Плата за промышленный образец	1000 руб.
02.41	Плата за промышленный образец	1000 руб.
02.42	Плата за промышленный образец	1000 руб.
02.43	Плата за промышленный образец	1000 руб.
02.44	Плата за промышленный образец	1000 руб.
02.45	Плата за промышленный образец	1000 руб.
02.46	Плата за промышленный образец	1000 руб.
02.47	Плата за промышленный образец	1000 руб.
02.48	Плата за промышленный образец	1000 руб.
02.49	Плата за промышленный образец	1000 руб.
02.50	Плата за промышленный образец	1000 руб.
02.51	Плата за промышленный образец	1000 руб.
02.52	Плата за промышленный образец	1000 руб.
02.53	Плата за промышленный образец	1000 руб.
02.54	Плата за промышленный образец	1000 руб.
02.55	Плата за промышленный образец	1000 руб.
02.56	Плата за промышленный образец	1000 руб.
02.57	Плата за промышленный образец	1000 руб.
02.58	Плата за промышленный образец	1000 руб.
02.59	Плата за промышленный образец	1000 руб.
02.60	Плата за промышленный образец	1000 руб.
02.61	Плата за промышленный образец	1000 руб.
02.62	Плата за промышленный образец	1000 руб.
02.63	Плата за промышленный образец	1000 руб.
02.64	Плата за промышленный образец	1000 руб.
02.65	Плата за промышленный образец	1000 руб.
02.66	Плата за промышленный образец	1000 руб.
02.67	Плата за промышленный образец	1000 руб.
02.68	Плата за промышленный образец	1000 руб.
02.69	Плата за промышленный образец	1000 руб.
02.70	Плата за промышленный образец	1000 руб.
02.71	Плата за промышленный образец	1000 руб.
02.72	Плата за промышленный образец	1000 руб.
02.73	Плата за промышленный образец	1000 руб.
02.74	Плата за промышленный образец	1000 руб.
02.75	Плата за промышленный образец	1000 руб.
02.76	Плата за промышленный образец	1000 руб.
02.77	Плата за промышленный образец	1000 руб.
02.78	Плата за промышленный образец	1000 руб.
02.79	Плата за промышленный образец	1000 руб.
02.80	Плата за промышленный образец	1000 руб.
02.81	Плата за промышленный образец	1000 руб.
02.82	Плата за промышленный образец	1000 руб.
02.83	Плата за промышленный образец	1000 руб.
02.84	Плата за промышленный образец	1000 руб.
02.85	Плата за промышленный образец	1000 руб.
02.86	Плата за промышленный образец	1000 руб.
02.87	Плата за промышленный образец	1000 руб.
02.88	Плата за промышленный образец	1000 руб.
02.89	Плата за промышленный образец	1000 руб.
02.90	Плата за промышленный образец	1000 руб.
02.91	Плата за промышленный образец	1000 руб.
02.92	Плата за промышленный образец	1000 руб.
02.93	Плата за промышленный образец	1000 руб.
02.94	Плата за промышленный образец	1000 руб.
02.95	Плата за промышленный образец	1000 руб.
02.96	Плата за промышленный образец	1000 руб.
02.97	Плата за промышленный образец	1000 руб.
02.98	Плата за промышленный образец	1000 руб.
02.99	Плата за промышленный образец	1000 руб.
03.00	Плата за промышленный образец	1000 руб.

Подача евразийской заявки посредством электронной почты

12. Любой документ, относящийся к евразийской заявке, направленный по электронной почте в факсимильном изображении документа, считается представленным в срок, если его оригинал поступил в течение одного месяца.

В этой связи оригиналы материалов евразийской заявки, направленные ранее посредством электронной почты на адрес Евразийского ведомства info@eapo.org, должны

поступить в Евразийское ведомство не позднее одного месяца с даты соответствующего электронного сообщения, содержащего евразийскую заявку.

1.2. Как сформировать заявление (при подаче евразийской заявки в электронной форме)

13. Евразийская заявка и документы, относящиеся к евразийской заявке, поданные в Евразийское ведомство в электронной форме (подача через систему ЕАПВ-ОНЛАЙН) имеют тот же юридический статус, как если бы они были поданы на бумажном носителе.

Система [ЕАПВ-ОНЛАЙН](#).

Доступ к системе ЕАПВ-ОНЛАЙН предоставляется только зарегистрированным пользователям данной системы. Пользователями системы ЕАПВ-ОНЛАЙН могут быть физические и юридические лица из Договаривающихся государств.

Данный способ подачи евразийской заявки позволяет:

оперативно зафиксировать дату поступления евразийской заявки

время подачи фиксируется по московскому времени в момент подачи, информацию о дате и времени подачи можно уточнить в подтверждении, формируемом системой ЕАПВ-ОНЛАЙН автоматически в момент подачи;

просматривать текущий статус делопроизводства по евразийской заявке;

получать уведомления о поступлении новой корреспонденции от Евразийского ведомства.

Технический регламент размещен на веб-портале Организации в разделе: «Документы» – «[Вопросы правовой охраны промышленных образцов](#)».

Также с [Техническим регламентом](#) можно ознакомиться на веб-портале Организации в разделе: «Информационные ресурсы» – «ЕАПВ-ОНЛАЙН».

13.1. Для получения доступа к системе ЕАПВ-ОНЛАЙН необходимо заполнить регистрационную форму, нажав кнопку «**Регистрация**» (ссылка расположена в правом верхнем углу веб-портала).

После прохождения соответствующих технических процедур согласно пункту 2.6 Технического регламента новому пользователю системы ЕАПВ-ОНЛАЙН посредством электронной почты, указанной при регистрации, передаются «**Имя пользователя**» и «**Пароль**», необходимые для авторизованного доступа к системе ЕАПВ-ОНЛАЙН.

[Новости](#)

[Технический регламент](#)

[Вопросы и ответы](#)

[Информационные ресурсы](#)

Поддержка пользователей:
email: ssl_portal@eapo.org
телефон: +7 495 628-85-08

С 1 января 2023 г. ЕАПВ расширяет электронный документооборот по евразийским заявкам и патентам

27 декабря 2022

ЕАПВ доводит до сведения всех заинтересованных лиц, что с 1 января 2023 г. вводится в действие Порядок электронного обмена документами в рамках евразийской патентной процедуры (Порядок).

Вниманию заявителей!

Если учетная запись в системе ЕАПВ-ОНЛАЙН заводится для юридического лица, в графах «Фамилия представителя юридического лица», «Имя представителя юридического лица», «Отчество представителя юридического лица» (при наличии) заполняются данные руководителя юридического лица. В случае если в обозначенных графах указываются сведения сотрудника юридического лица, ответственного за подачу евразийской заявки, для предоставления в последующем доступа к материалам евразийской заявки такому пользователю потребуется доверенность от данного юридического лица.

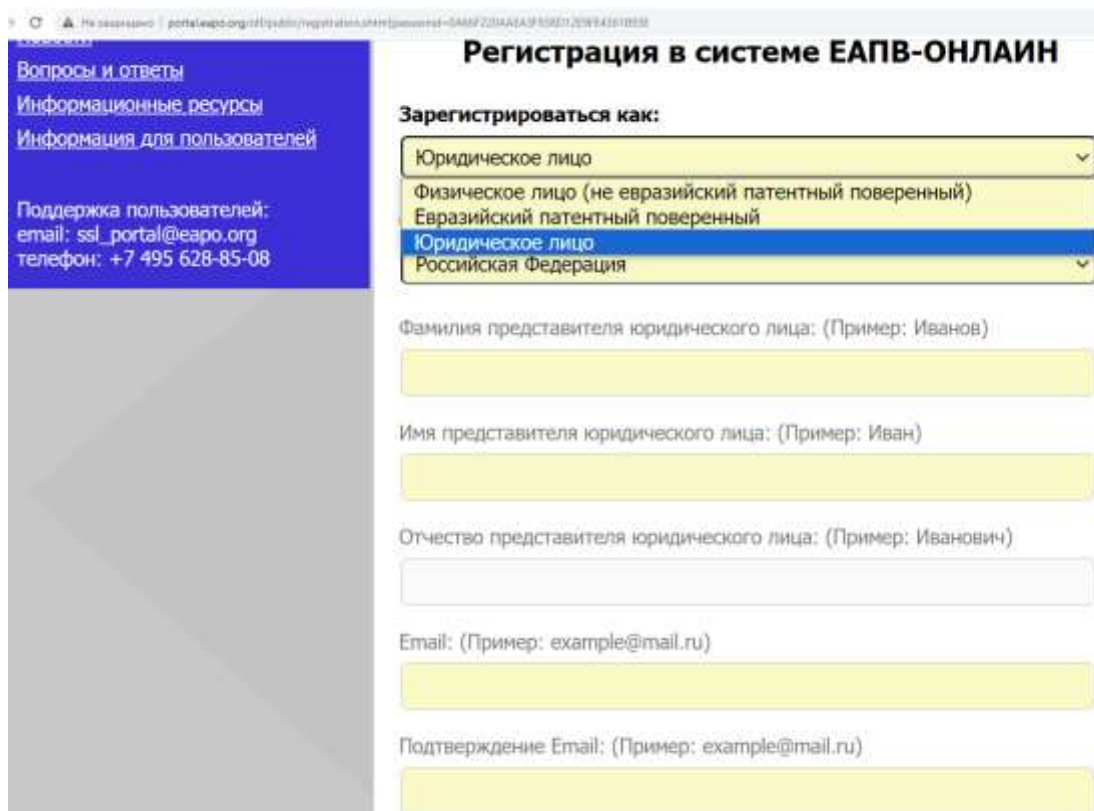

Регистрация в системе ЕАПВ-ОНЛАЙН

Зарегистрироваться как:

- Юридическое лицо
- Физическое лицо (не евразийский патентный поверенный)
- Евразийский патентный поверенный
- Юридическое лицо
- Российская Федерация

Фамилия представителя юридического лица: (Пример: Иванов)

Имя представителя юридического лица: (Пример: Иван)

Отчество представителя юридического лица: (Пример: Иванович)

Email: (Пример: example@mail.ru)

Подтверждение Email: (Пример: example@mail.ru)

13.2. После регистрации в системе ЕАПВ-ОНЛАЙН необходимо выбрать вкладку «Промышленные образцы» и нажать кнопку «Подача заявки»:

при подаче евразийской заявки необходимо нажать вкладку «**Подать заявку**»;

при дополнении материалов ранее поданной евразийской заявки, включая документы (сведения), предоставляемые в ответ на уведомление (запрос) Евразийского ведомства, необходимо нажать вкладку «**Подать досылку**».

Новости

Личный кабинет

[Управление сертификатами](#)

[Мой профиль](#)

[Изобретения](#)

[Подача заявок](#)

[Мои заявки](#)

[Непрочитанные](#)

[Промышленные образцы](#)

[Подача заявок](#)

[Мои заявки](#)

[Непрочитанные](#)

Технический регламент

[Вопросы и ответы](#)

[Информационные ресурсы](#)

Подача заявок

Подача новой заявки

[Подать заявку](#)

Подача дополнительных материалов

[Подать досылку](#)

Подача документов третьими лицами

[Подать ходатайство о смене представителя по заявке на ПО](#)

[Подать возражение против выдачи патента на ПО](#)

ВНИМАНИЕ

Введен в действие Технический регламент эксплуатации системы электронного обмена ЕАПВ-ОНЛАЙН (<http://portal.eapo.org>). Подача евразийских заявок в электронном виде посредством системы ЕАПВ-ОНЛАЙН должна осуществляться в соответствии с требованиями данного [Регламента](#).

Введен в действие [Порядок](#) электронного обмена документами по евразийским заявкам и евразийским патентам с изменениями и дополнениями, утвержденными приказом ЕАПВ от 16 декабря 2015 №61.

[Рекомендации по встраиванию шрифтов в PDF-файлы.](#)

(New) [Рекомендации по подготовке чертежей.](#)

13.3. По аналогии с веб-формой заявления заполняются соответствующие разделы, оформленные в системе ЕАПВ-ОНЛАЙН в виде отдельных вкладок.

1. ОБЩАЯ ИНФОРМАЦИЯ	2. ЗАЯВИТЕЛИ	3. АВТОРЫ	4. ПРЕДСТАВИТЕЛИ	5. АДРЕС ДЛЯ ПЕРЕПИСКИ	6. ДОПОЛНИТЕЛЬНАЯ ИНФОРМАЦИЯ	7. ДОКУМЕНТЫ	8. ПРОМЫШЛЕННЫЕ ОБРАЗЦЫ	9. РАСЧЕТ ПОШЛИН
---------------------	--------------	-----------	------------------	------------------------	------------------------------	--------------	-------------------------	------------------

Заявка на промышленный образец

Общая информация

Номер дела заявителя

Класс МКПО: 01 - 01 ПИЩЕВЫЕ ПРОДУКТЫ

Далее Заявители ->

- 1) «Номер дела заявителя» заполняется, если заявителем ведется такой учет;
- 2) Индекс рубрики МКПО выбирается из электронного списка в графе «Класс МКПО» (подкласс МКПО указывается позже, во вкладке «Промышленные образцы»);
- 3) в случае, если евразийская заявка подается не впервые, то данные заявителя можно найти в соответствующей поисковой строке:

1. ОБЩАЯ ИНФОРМАЦИЯ	2. ЗАЯВИТЕЛИ	3. АВТОРЫ	4. ПРЕДСТАВИТЕЛИ	5. АДРЕС ДЛЯ ПЕРЕПИСКИ	6. ДОПОЛНИТЕЛЬНАЯ ИНФОРМАЦИЯ	7. ДОКУМЕНТЫ	8. ПРОМЫШЛЕННЫЕ ОБРАЗЦЫ	9. РАСЧЕТ ПОШЛИН
---------------------	--------------	-----------	------------------	------------------------	------------------------------	--------------	-------------------------	------------------

Заявка на промышленный образец

Заявители

Поиск по фамилии, наименованию или регистрационному номеру заявителя
(Например, Куз, минимум три символа)

Искать

компактный режим просмотра

Добавить нового заявителя

< Общая информация
Назад
Далее
Авторы >

- 4) если заявителем ранее евразийская заявка не подавалась, то необходимо нажать кнопку «Добавить нового заявителя» и заполнить соответствующие данные (если заявителей несколько, необходимо нажать кнопку в нижней строке «Добавить нового заявителя»);

Также необходимо выбрать из электронного списка «тип заявителя»:

физическое лицо;

юридическое лицо.

Заявители

Поиск по фамилии, наименованию или регистрационному номеру заявителя
(Например, Жул, максимум три символа)

компактный режим просмотра

Обращение:

Код страны (Например: RU) Номер телефона (Например: +7(495) 1234567)

Фамилия (Наименование организации)

Почтовый индекс (Например: 109012)

Имя Отчество:

Адрес (Например: Россия, г. Москва, М. Чернышевский пер., д. 2)

Email Адрес заявителя

Тип

заявитель является также автором и представителем по данной заявке

[← Общая информация](#) [Авторы →](#)

5) при заполнении данных автора промышленного образца по аналогии с разделом (вкладкой) «Заявитель» сведения об авторе можно найти в соответствующей поисковой строке либо можно ввести новые сведения (если евразийская заявка с данным автором подается впервые), нажав кнопку «**Добавить нового автора**» (если авторов несколько, необходимо нажать кнопку в нижней строке «**Добавить нового автора**»);

Если о том, что автор отказывается от указания его в качестве автора промышленного образца в публикациях Евразийского ведомства известно при подаче евразийской заявки, необходимо проставить галочку рядом со строкой «**Фамилия**» («Авторы, для которых установлены флаги, не указываются как авторы при публикации сведений о евразийской заявке, о выдаче евразийского патента на промышленный образец»).

По аналогии с веб-формой заявления для формирования бумажного бланка заявления в формате PDF (графа «*Является автором промышленных образцов (номера промышленных образцов)*») заполняется графа «**Автор промышленных образцов**», к примеру: 1 / 3 – 5 / 1, 2, 5 и т.д.

Авторы

Поиск по фамилии или регистрационному номеру автора
(например, Кут, минимум три символа)

компактный режим просмотра

Обращение <small>(г-жа)</small>	<input type="text"/>	Код страны <small>(например, RU)</small>	<input type="text" value="RU"/>
Фамилия	<input type="text" value="Автор"/>	Адрес <small>(например, Россия, г. Москва, М. Черкасский пер., д. 2)</small>	<input type="text"/>
Имя	<input type="text" value="Автор"/>	Адрес автора	<input type="text"/>
Отчество	<input type="text"/>	Автор промышленных образцов <small>(например, 1, 3-5)</small>	<input type="text"/>
Email	<input type="text" value="info@espo.org"/>		

! Авторы, для которых установлены флаги, не указываются как авторы при публикации сведений о евразийской заявке, о выдаче евразийского патента на промышленный образец.

Вниманию национальных ведомств!

Если евразийская заявка поступила в национальное ведомство без сведений об авторе промышленного образца (промышленных образцов), то при заполнении соответствующих разделов в системе ЕАПВ-ОНЛАЙН в разделе «**Авторы**» необходимо заполнить:

в графе «Фамилия» – «Автор не указан», в графе «Имя» – «Автор не указан», в графе «Код страны» – «XX».

б) при заполнении данных представителя по аналогии с разделами «Заявитель», «Автор» сведения о представителе можно найти в соответствующей поисковой строке либо можно ввести новые сведения (если евразийская заявка с данным представителем подается впервые);

При этом во вкладке «**Представители**» необходимо выбрать подается ли заявка:

- а) поверенным(ыми)
- б) представителем (ями).

Если евразийская заявка заявителем подается самостоятельно, данный раздел пропускается. При этом система автоматически продублирует данные заявителя.

Представители

Являются а) поверенным(ими) б) представителем(ами)

Поиск по фамилии, наименованию или регистрационному номеру представителя
(Примеры: Курь, инициалы града самостя)

компактный режим просмотра

! Указанное(ые) ниже лицо(а) назначено(ы) заявителем(ами) действовать от их имени в ЕАПВ.
Представитель, с которым необходимо вести переписку, должен быть указан первым.

Обращение	<input type="text"/>	Код страны (Пример: RU)	<input type="text" value="RU"/>	Номер телефона (Пример: +7(495) 1234567)	<input type="text" value="+74954116161"/>
Фамилия	Заявитель		Почтовый индекс (Пример: 109012)	<input type="text"/>	
Имя	Отчество	<input type="text"/>			
Имя	Заявитель		Адрес (Пример: Россия, г. Москва, М. Черковский пер., д. 2)		
Имя	Заявитель		<input type="text"/>		
Email	info@espro.org		<input type="text"/>		
<input type="button" value="Удалить"/>					
<input type="button" value="Добавить нового представителя"/>					
← Автор <input type="button" value="Назад"/> <input type="button" value="Далее"/> Адрес для переписки →					

7) если адрес для переписки отличается от адреса представителя, то необходимо нажать кнопку «Указать другой адрес» и заполнить соответствующие сведения:

Адрес для переписки

ФИО: Заявитель Заявитель

Почтовый индекс:

Адрес:

Email:

Номер телефона:

Указать другой адрес (в случае, если он отличается от адреса первого (верхнего) из указанных представителей)

Выбрать адрес из списка сохраненных ранее Ввести новый адрес и email вручную

Обращение	<input type="text"/>	Номер телефона (Пример: +7(495)1234567)	<input type="text"/>
Почтовый индекс	<input type="text"/>	Email	<input type="text"/>
Адрес	<input type="text"/>		
Фамилия, имя, отчество (если оно используется) или наименование адресата			
Заявитель	Заявитель	<input type="text"/>	
← Представители <input type="button" value="Назад"/> <input type="button" value="Далее"/> Дополнительная информация →			

8) раздел «Документы» заполняется при необходимости;

9) в разделе «Промышленные образцы» необходимо:

заполнить поле «Название промышленного образца»

заполнить поле «Указание изделия»

из электронного списка выбрать подкласс МКПО.

Также при испрашивании приоритета отметить графу «Прошу установить приоритет по дате» и выбрать по дате:

подачи предшествующей заявки того же заявителя (правило 80(1) Патентной инструкции) / поступления дополнительных материалов (правило 80(2) Патентной инструкции) / подачи предшествующей евразийской заявки (правило 80(3) Патентной инструкции) / начала открытого показа промышленного образца (правило 80(5) Патентной инструкции).

Необходимо выбрать из электронного списка вид изображения («общий вид», «вид спереди», «вид сзади», «вид сбоку» (справа), «вид сбоку» (слева), «вид сверху», «вид снизу»), загрузить соответствующее изображение.

Если промышленных образцов несколько, необходимо нажать кнопку «Добавить новый промышленный образец»

Вниманию заявителей!

При подаче евразийской заявки через систему ЕАПВ-ОНЛАЙН **не стоит** включать в изображение(я) надписи с указанием названия промышленного образца, номера изображения, а также с пояснением ракурса (вида изображения):



Подобные надписи поясняющего характера приводят к необходимости дополнительной проработки изображений (а именно сохранения изображений с исключением лишних надписей) со стороны Евразийского ведомства.

10) в разделе «**Пошлины**» необходимо отметить графу «**Единая процедурная пошлина**», и в зависимости от количества включенных в евразийскую заявку промышленных образцов система произведет расчет суммы единой процедурной пошлины.

Способы оплаты:

списать средства с авансового счета (требуется номер платежного поручения);

документ, подтверждающий уплату пошлины.

Заявителем уплачиваются следующие пошлины

Наименование пошлины	Сумма	Детали расчета
<input checked="" type="checkbox"/> Единая процедурная пошлина Количество промышленных образцов в заявке: <input type="text" value="1"/> <input type="checkbox"/> Несвоевременное предоставление документа об уплате ЕПП	25000,00	руб. 25000,0
<input type="checkbox"/> Дополнительная пошлина за несвоевременное предоставление перевода материалов евразийской заявки на русский язык	0,00	руб.
<input type="checkbox"/> Дополнительная пошлина за несвоевременное предоставление доверенности	0,00	руб.
<input type="checkbox"/> Дополнительная пошлина за восстановление права приоритета	0,00	руб.

Всего: 25 000 руб. 00 коп.

используется для оплаты пошлин через мобильное банковское приложение

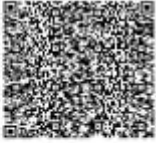

Способ оплаты:

Списать средства с авансового счета

Документ, подтверждающий уплату пошлины

Подписать и подать заявку

Далее необходимо нажать кнопку «**Подписать и подать заявку**», в результате будет сформирована евразийская заявка.

Вниманию заявителей!

В системе ЕАПВ-ОНЛАЙН размещены [рекомендации](#) по подготовке PDF-файлов.

Если не удастся загрузить документ в формате PDF необходимо сохранить соответствующий документ с учетом обозначенных рекомендаций по встраиванию шрифтов при создании PDF-файла. Такой документ в формате PDF загрузится в систему.

Название промышленного образца, указание изделия (изделий), классификация промышленного образца

14. При формировании заявления (т.е. при заполнении соответствующих разделов в веб-форме заявления или системе ЕАПВ-ОНЛАЙН) графы «Название промышленного образца», «Указание изделия», «класс МКПО», «подкласс МКПО» требуют обязательного заполнения.

Согласно пункту 10 Правил составления и подачи евразийской заявки для формулирования названия промышленного образца рекомендуется использовать общепринятое наименование изделия, к которому относится промышленный образец, при этом может быть использовано видовое наименование изделия.

Название промышленного образца рекомендуется формулировать с использованием терминов МКПО таким образом, чтобы оно четко отражало его назначение, сущность и (или) функцию.

Название промышленного образца должно быть кратким, точным и отражающим назначение изделия (предпочтительно не более 10 слов).

Название промышленного образца не должно содержать личных имен, вымышленных, фамильярных наименований, аббревиатур, товарных знаков и знаков обслуживания, рекламных, фирменных и иных специальных наименований, наименований мест происхождения товаров, слов «и так далее», а также аналогичных слов и выражений, которые не являются частью общепринятого наименования изделия и не служат целям его идентификации.

В названии промышленного образца не допускается использование личных имен, аббревиатур и других словесных обозначений, способных ввести потребителя в заблуждение в отношении заявителя (патентовладельца) при использовании изделия.

Название промышленного образца должно излагаться в единственном числе (исключение составляют названия, которые в соответствии с правилами грамматики русского языка или общепринято употребляются во множественном числе) (например, плоскогубцы, кусачки, ножницы).

Специальное название промышленного образца может иметь следующую структуру: указание родового понятия (например, станок), затем – видового понятия (например, токарный), после чего в случае необходимости – специального назначения или специального названия (например, для изготовления оптических приборов).

В случае если промышленный образец относится к внешнему виду недемонтируемой части изделия, в названии промышленного образца следует указать наименование части изделия и наименование целого изделия с указанием на то, что в качестве промышленного образца заявлено решение внешнего вида части изделия.

В случае если промышленный образец относится к компоненту для сборки составного изделия, указание в названии промышленного образца наименования составного изделия не является обязательным.

Название промышленного образца, относящегося к комплекту (набору) изделий, должно начинаться со слова «комплект» («набор»).

Каждый класс и подкласс МКПО начинается с заголовка, который дает общую информацию об изделиях, содержащихся в этом классе, подклассе. Использование терминов, перечисленных в заголовке класса МКПО, само по себе не исключается, но при подаче евразийской заявки название промышленного образца необходимо указать таким образом, чтобы оно четко отражало его назначение, сущность и (или) функцию.

15. Согласно пункту 11 Правил составления и подачи евразийской заявки указание изделия или изделий, внешний вид которого (которых) представляет собой промышленный образец или в связи с которым (которыми) промышленный образец будет использоваться, должно быть сформулировано таким образом, чтобы оно ясно указывало на природу (сущность) изделия.

Для промышленного образца может быть указано несколько изделий, но не более пяти.

В случае если в евразийскую заявку включен один промышленный образец, изделия, к которым относится промышленный образец, не обязаны относиться к одному классу МКПО. Для евразийской заявки, в которую включено более одного промышленного образца, все указанные изделия для каждого промышленного образца должны относиться к одному классу МКПО (за исключением промышленных образцов, представляющих собой орнамент).

Каждый класс или подкласс МКПО имеет заголовок, который представляет общее указание области, к которой относится изделие. Использование терминов из заголовка класса или подкласса МКПО не запрещается, но не рекомендуется. Заявитель не должен выбирать родовые термины, приведенные в заголовке класса или подкласса МКПО (например, «предметы одежды, галантерея» в классе 2 МКПО), но вместо этого может выбрать термин из числа приведенных в подклассе (например, «пиджак» в подклассе 02-02 МКПО).

В тех случаях, когда промышленный образец представляет собой орнамент для определенного изделия «Х» и только это изделие «Х» в целом указано в заявлении, Евразийское ведомство заменяет указание изделия «Х» указанием «орнамент для изделия «Х»». Это изделие классифицируется в рамках 32-00 класса МКПО. При указании изделий для промышленного образца, представляющего собой орнамент, допускается использование заголовка подкласса МКПО.

Не допускается использование в указаниях изделий формулировок общего характера, не позволяющих определить природу (сущность) изделий (например, «сувениры», «аксессуары для дома», «подарки», «товары», «электроприборы» и т.д.).

Если в евразийской заявке фактически заявлено какое-либо изделие, на которое нанесены орнамент, графический символ, логотип либо декоративное оформление, название такого промышленного образца, указание изделия и классификация в соответствии с МКПО определяются на основании данного изделия.

16. В соответствии с пунктом 11 Правил составления и подачи евразийской заявки каждый включенный в евразийскую заявку промышленный образец должен быть классифицирован только в рамках одного класса МКПО и предпочтительно в терминах МКПО.

В случае если в евразийскую заявку включается несколько промышленных образцов, заявитель обязан осуществить классификацию всех промышленных образцов, включенных в евразийскую заявку, в целях выполнения требования единого класса МКПО.

Графическое изображение музыкальных композиций в форме нотной записи может быть принято к рассмотрению в качестве промышленного образца в соответствии с классом 19-08 МКПО либо в соответствии с классом 32 МКПО в случае подачи евразийской заявки на графический символ.

Чертежи, планы домов или другие архитектурные планы, а также ландшафтные проекты (к примеру, сады) принимаются к рассмотрению в виде печатной продукции в соответствии с классом 19-08 МКПО.

Фотография сама по себе может представлять внешний вид изделия и соответствовать понятию промышленного образца вне зависимости от того, что она раскрывает. Такие промышленные образцы относятся к классам 19-01 или 19-08 МКПО.

Указание изделия и классификация промышленного образца не влияют на объем правовой охраны промышленного образца.

Невыполнение требований, предъявляемых к названию промышленного образца, указанию изделия (изделий) является основанием для запроса в ходе предварительной экспертизы.

Если в ходе предварительной экспертизы установлено, что хотя бы один из включенных в евразийскую заявку промышленных образцов неверно классифицирован в соответствии с МКПО, Евразийское ведомство вносит соответствующие исправления в евразийскую заявку (без направления запроса) (за исключением случаев, когда в ходе предварительной экспертизы евразийской заявки выясняется, что нарушено требование «единство класса») и уведомляет об этом заявителя.

Обзор запросов из практики Евразийского ведомства приведен в главе 3 части III Руководства.

Комплект изображений промышленного образца

17. В соответствии со статьей 7 Протокола объем правовой охраны, предоставляемой евразийским патентом, определяется совокупностью существенных признаков промышленного образца, нашедших отражение на изображениях изделия.

Под изделием понимается любое изделие промышленного или кустарно-ремесленного производства, в частности упаковка, этикетка, составное изделие, набор (комплект) изделий, шрифт, а также самостоятельная часть изделия, при этом:

под составным изделием понимается изделие, состоящее из компонентов, предназначенных для сборки составного изделия (например, модульные изделия, автомобили). Составное изделие может быть подвергнуто разборке и повторной сборке;



Электробус

(из Реестра евразийских патентов)



Мусорный контейнер

(из Реестра евразийских патентов)

под компонентом для сборки составного изделия понимается самостоятельная часть составного изделия, предназначенная для его сборки, которая может быть демонтирована без нарушения ее целостности и повторно использована для сборки составного изделия;



Крышка мусорного контейнера

(из Реестра евразийских патентов)



Фара транспортного средства

(из Реестра евразийских патентов)

под самостоятельной частью изделия понимается его обособленная часть, видимая в процессе обычной эксплуатации изделия, в частности изделия, составляющие набор (комплект) изделий, рисунки, графические символы, логотипы, нанесенные на поверхность изделия;



Пылесос-робот с базовой станцией, базовая станция пылесоса-робота, пылесос робот (из Реестра евразийских патентов)

к наборам (комплектam) изделий относятся группы изделий, имеющих общее назначение, комплексно используемые, связанные композиционной и (или) функциональной взаимодополняемостью (например, мебельный гарнитур, сервис).



комплект серег (из Реестра евразийских патентов)

Евразийское ведомство рекомендует включать в евразийскую заявку изображения промышленных образцов, соответствующие требованиям Патентной инструкции и Правил составления и подачи евразийской заявки (см. правило 96 Патентной инструкции, пункт 12 Правил составления и подачи евразийской заявки).

17.1. Каждый промышленный образец должен быть представлен отдельным комплектом изображений.

Комплект изображений, относящихся к каждому промышленному образцу в евразийской заявке, должен содержать такое количество изображений, которое дает полное и детальное представление о существенных признаках промышленного образца, но не более семи.

В случае представления более семи изображений Евразийское ведомство может не рассматривать и не публиковать излишне представленные изображения. При этом к рассмотрению принимаются первые семь изображений в том порядке, как они пронумерованы заявителем.

17.2. В качестве изображений могут быть представлены фотографии, рисунки, в том числе выполненные средствами компьютерной графики, а также их копии.

Изображения могут быть черно-белыми или цветными. При этом изображения должны быть представлены в цвете, если цветографическая проработка является одним из существенных признаков промышленного образца.

В рамках одного комплекта изображений, относящихся к одному промышленному образцу, требуется использование одного визуального формата (например, черно-белые или цветные изображения, фотографии или рисунки).

Одно и то же изделие может быть представлено под разными углами. Каждая фотография или рисунок должны содержать только одно изображение.

17.3. Как уже было отмечено выше, при подаче евразийской заявки на бумажном носителе на лицевой стороне листов, содержащих изображения (для фотографий – на их оборотной стороне), последовательно указываются название промышленного образца, номер изображения, а также пояснения («общий вид», «вид спереди», «вид сзади», «вид сбоку» (справа), «вид сбоку» (слева), «вид сверху», «вид снизу»).

При подаче евразийской заявки в электронной форме посредством веб-портала Организации (система ЕАПВ-ОНЛАЙН) соответствующие пояснения выбираются из электронного списка наименований ракурсов изделий («общий вид», «вид спереди», «вид сзади», «вид сбоку» (справа), «вид сбоку» (слева), «вид сверху», «вид снизу»).

17.4. При подаче евразийской заявки на бумаге изображения последовательно нумеруются арабскими цифрами.

Для евразийских заявок, включающих несколько промышленных образцов номер изображения должен состоять из отдельных чисел, разделенных точкой. Число до точки обозначает номер промышленного образца, число после точки – порядковый номер изображения (например, 1.1, 1.2, 1.3 и т.д. для первого промышленного образца, 2.1, 2.2, 2.3 и т.д. для второго промышленного образца).

Изображения представляются в евразийской заявке в порядке возрастания номеров.

Если промышленный образец представлен только одним изображением, то номер изображения не указывается.

Фотографии, как правило, представляются размером 180 x 240 мм, другие изображения – в формате А4.

Изображения изделий, ни один из габаритных размеров которых не превышает 300 мм, могут быть представлены размером 130 x 180 мм или 90 x 120 мм.

17.5. При подаче евразийской заявки в электронной форме изображения промышленного образца принимаются в формате JPEG, JPG.

Требования к форматам файлов JPEG, JPG:

разрешение 300 dpi;

минимальные размеры 90 x 120 мм;

максимальные размеры 210 x 297 мм;

максимальный размер файла 2 мегабайта;

цвет RGB или оттенки серого.

17.6. Изображения должны быть четкими, ясными и позволять без дополнительных разъяснений идентифицировать существенные признаки промышленного образца как на освещенных, так и на теневых сторонах изделия. При этом изделия на изображениях должны быть представлены на нейтральном фоне, без посторонних предметов, поясняющих надписей, размеров, осей, линий, стрелок, обозначений разрывов для длинномерных изделий.

Фотографии должны быть профессионального качества, края фотографии должны быть обрезаны под правильными углами.

Рисунки должны быть профессионального качества, созданные посредством инструментов для рисования или средствами компьютерной графики. В тех случаях, когда евразийская заявка подается на бумаге, рисунки должны быть выполнены на матовой непрозрачной бумаге хорошего качества, все края должны быть обрезаны под правильными углами. Представленный промышленный образец может содержать штриховку и ретушь для придания рельефа. Графические изображения, выполненные с помощью электронных средств, могут быть показаны на фоне при условии, что он нейтральный и простой и имеет только края, обрезанные под прямым углом.

Не допускается представление изображений, содержащих следы ретуширования или исправлений, а также изображений, выполненных стирающимися чернилами.

17.7. Допускается применение пунктирной линии или выделение цветом для отображения на изображении изделия тех частей (элементов) внешнего вида изделия, на правовую охрану которых заявитель не претендует. При этом части (элементы) внешнего

вида изделия, к которым относится заявленный промышленный образец, должны быть изображены сплошной линией.

Пунктирные линии могут состоять из прерывистых линий, точек, прерывистых линий в сочетании с точками (штрихпунктирные линии) и должны пониматься как указание на части (элементы) внешнего вида изделия, на правовую охрану которых заявитель не претендует. В таких случаях части (элементы) внешнего вида изделия, для которых испрашивается правовая охрана, должны быть обозначены сплошными, непрерывными линиями.

В некоторых случаях по техническим причинам пунктирные линии могут быть не применимы для целей отображения на изделии тех частей (элементов) внешнего вида изделия, на правовую охрану которых заявитель не претендует (например, когда они используются в узорах или для обозначения строчек на одежде, либо когда изображения подаются в виде фотографий).

Выделение цветом для отображения на изображении изделия тех частей (элементов), на правовую охрану которых заявитель не претендует, может быть представлено путем цветовой заливки, цветового затенения или размытия определенных частей изображения.

Цветовое затенение заключается в использовании контрастных тонов цвета для сокрытия в достаточной степени частей (элементов) изделия, для которых правовая охрана не испрашивается.

При цветовом затенении части (элементы), на правовую охрану которых заявитель претендует, должны быть четко различимы, тогда как, части (элементы), на правовую охрану которых заявитель не претендует, должны быть представлены менее различимыми.

Размытие заключается в сокрытии на изображениях частей (элементов), для которых правовая охрана не испрашивается, посредством внесения в изображение искажений, снижающих четкость его границ и(или) пространственных деталей. При этом части (элементы), на правовую охрану которых заявитель претендует, должны быть четко различимы.

Если возможно различное толкование (например, пунктирные линии могут быть восприняты как неотъемлемая часть заявленного промышленного образца), заявителем даются пояснения в описании, как определить часть (элемент), в отношении которой правовая охрана не испрашивается.

Отображение на изображении изделия тех частей (элементов), на правовую охрану которых заявитель не претендует, должно быть четким и очевидным. Охраняемые и неохраняемые элементы должны быть четко разграничены и просматриваться на всех ракурсах изделия, включенных в комплект изображений.

Некоторые примеры из практики Евразийского ведомства

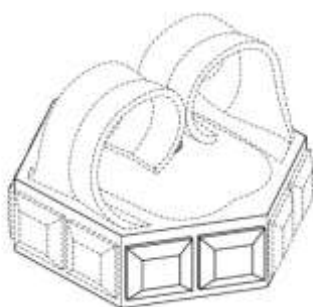

Примеры размытия и цветового затенения (некоторые примеры не из практики Евразийского ведомства)



Далее приведены примеры из Реестра евразийских патентов, Глобальной базы данных по образцам (администрируется Международным бюро ВОИС), открытых Интернет источниками, включая практики иных патентных ведомств.

17.8. Комплект изображений изделия, относящийся к одному объемному промышленному образцу, может содержать изображение общего вида изделия в ракурсе 3/4 спереди. Другие виды изображений изделия, относящегося к объемному промышленному образцу, в частности вид спереди, сзади, слева, справа, сверху, снизу, представляются по выбору заявителя, если они необходимы, чтобы составить полное представление о совокупности существенных признаков промышленного образца, определяющей объем испрашиваемой заявителем правовой охраны.





17.9. В случае представления изображений изделий сложной формы с развитой структурой соподчиненных элементов или крупноразмерных изделий при условии недостаточно полного отображения взаимосвязанных элементов формы или существенных характеристик изделия в результате недостаточного масштаба отображения допускается представление увеличенных фрагментов изображений.

Увеличенные фрагменты изделия могут быть показаны на отдельном изображении, которое демонстрирует часть изделия в увеличенном масштабе. При этом комплект изображений должен содержать общий вид изделия, а также тот вид изображения, фрагмент которого увеличен. Такой комплект изображений может быть принят к рассмотрению только при условии отсутствия противоречий в части отнесения этих изображений к одному и тому же изделию.



17.10. В случае если промышленный образец относится к типографскому шрифту, на изображении должны быть представлены все буквы алфавита как строчные, так и прописные, а также все арабские цифры вместе с пятью строками текста, выполненного с использованием этого шрифта; при этом все буквы и цифры представляются в размере 16 пунктов.



17.11. Изделия, которые могут закрываться, складываться, трансформироваться, могут быть представлены изображениями этих изделий в закрытом и открытом виде либо в иных альтернативных положениях по выбору заявителя, если он претендует на правовую охрану в отношении нескольких видов трансформации изделия (например, складная детская коляска, столик с выдвигаемыми элементами, раскладывающийся диван, игрушки-трансформеры, упаковки).

Такие изображения принимаются к рассмотрению в рамках одного комплекта для одного промышленного образца при условии, что они не противоречат друг другу в части раскрытия существенных признаков промышленного образца. При этом каждое альтернативное положение должно быть показано на отдельном виде изображения.

В определенных случаях различные конфигурации могут привести к трансформации одного изделия в другое. При подаче на регистрацию такого промышленного образца подкласс соответствующего изделия будет классифицироваться в соответствии с его базовым назначением. При этом такая трансформация в рамках одной евразийской заявки допускается только при условии соблюдения требования по единству класса.

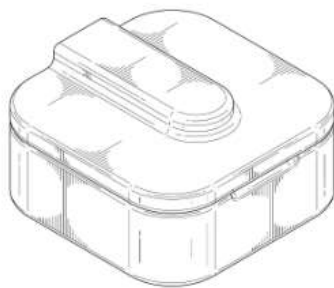



17.12. Для плоскостного промышленного образца достаточно одного вида изображения изделия в плане.



17.13. Для изделий швейной промышленности комплект изображений, относящихся к промышленному образцу, может быть представлен видами спереди и сзади. Изделия швейной промышленности на изображении могут быть представлены на манекене. Плоскостные промышленные образцы текстильных изделий на изображении должны быть отображены с повторяющимся раппортом.



17.14. Комплект (набор) изделий должен быть представлен на изображениях общего вида полностью, то есть всеми изделиями, входящими в комплект (набор). Кроме того, каждое изделие, входящее в комплект (набор), дополнительно может быть представлено на отдельных комплектах изображений.

В особых случаях, когда комплект (набор) изделий не может быть представлен на одном изображении общего вида в полном составе, допускается представление нескольких фрагментов комплекта (набора) на отдельных изображениях, которые в совокупности составляют комплект изображений.



17.15. Изделие, подлежащее в обычной эксплуатации разборке, может быть продемонстрировано на изображении в разобранном виде. Такое изображение должно быть включено в комплект изображений вместе с изображением, демонстрирующим изделие целиком в собранном виде. Если евразийская заявка содержит только изображение с изделием в разобранном виде, такой промышленный образец не может быть принят к рассмотрению.

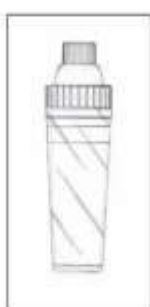

17.16. Динамически изменяющиеся решения внешнего вида изделий, в том числе анимированные части графических пользовательских интерфейсов могут быть представлены в виде короткой и четкой последовательности изображений для отображения изменения внешнего вида изделий в определенных моментах времени, которые принимаются к рассмотрению при условии их визуальной взаимосвязи и наличии общего назначения либо общей функции. При этом ответственность за последовательность таких изображений, способную дать четкое представление о динамическом изменении внешнего вида изделия, лежит на заявителе.

Такой комплект изображений не должен превышать семи изображений и может быть подан, например, в отношении анимированных иконок (промышленный образец, представляющий собой последовательность иконок в определенных моментах времени) или анимаций интерфейса.

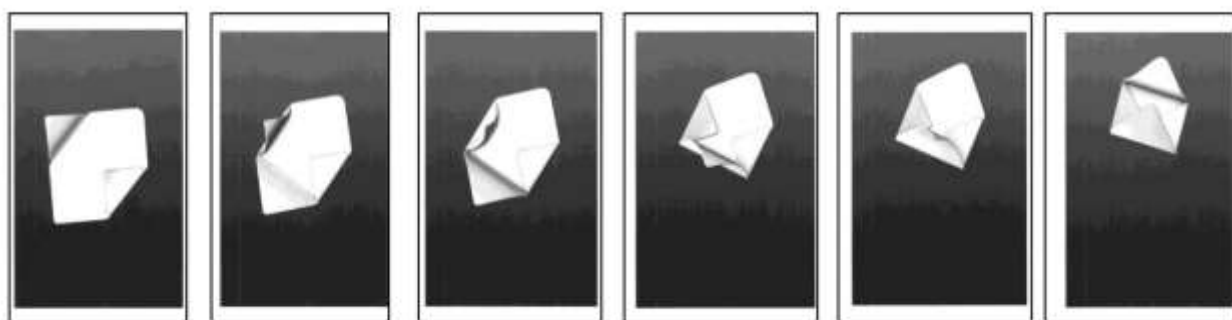

17.17. Если евразийская заявка относится к промышленному образцу, представляющему собой повторяющийся рисунок поверхности, комплект изображений для такого промышленного образца должен показать соответствующий рисунок целиком, а также его часть, достаточную для демонстрации того, как этот рисунок повторяется. Рисунок

целиком и часть рисунка должны подаваться в виде отдельных изображений в рамках одного комплекта.

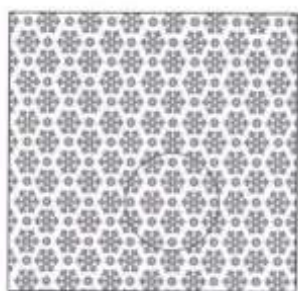

17.18. При представлении комплекта изображений для упаковки в такой комплект рекомендуется включать общий вид изделия в ракурсе $\frac{3}{4}$ и при необходимости развертку этой упаковки для полного отображения существенных признаков промышленного образца.

К примеру, такой комплект изображений упаковки





следует дополнить следующим изображением (изображениями) общий вид / развертка этой упаковки:



Обзор запросов по изображениям промышленных образцов из практики Евразийского ведомства приведен в главе 3 части III Руководства.

Чертеж общего вида изделия, конфекционная карта, описание, цифровая трехмерная модель

18. В соответствии с правилом 97 Патентной инструкции и пунктами 13, 14 Правил составления и подачи евразийской заявки изображение на чертеже может быть представлено в прямоугольных (ортогональных) проекциях (в различных видах, разрезах и сечениях) или в аксонометрической проекции.

Каждый элемент на чертеже выполняется пропорционально всем другим элементам, за исключением случаев, когда для четкого изображения элемента необходимо различие пропорций.

Каждый чертеж представляется на отдельном листе, в правом верхнем углу которого приводится название промышленного образца, и нумеруется как фигура (например, фигура 1, фигура 2) в порядке единой нумерации независимо от вида изображения применительно к промышленному образцу.

Элементы на чертежах обозначаются арабскими цифрами. Один и тот же элемент на нескольких чертежах обозначается одной и той же цифрой.

Конфекционная карта (образцы текстильных, трикотажных материалов, кожи, фурнитуры и т.д., рекомендуемые для изготовления изделия) представляется в случае, если промышленный образец относится к изделиям легкой или текстильной промышленности.

Образцы материалов с повторяющимся рисунком (декоративных материалов, ковровых покрытий, тканей и др.) представляются в размере раппорта каждого рисунка.

Чертежи общего вида изделия и конфекционные карты относятся к поясняющим материалам и представляются заявителем при подаче евразийской заявки по собственной инициативе, если, по мнению заявителя, они необходимы для понимания сущности промышленного образца.

Чертеж общего вида изделия представляется в случае, когда он необходим для определения габаритов изделия, соотношений размеров внешнего вида изделия или его элементов.

19. Согласно пункту 15 Правил составления и подачи евразийской заявки описание, включенное по решению заявителя в евразийскую заявку, должно касаться существенных признаков промышленного образца, нашедших отражение на изображениях внешнего вида изделия, и не должно касаться технических признаков, характеризующих работу (функционирование) изделия или его использование.

Объем описания не должен превышать 100 слов.

В описание может быть включена информация об особенностях, назначении некоторых частей (элементов) изделия (например, если на разных изображениях одного

промышленного образца применены разные цвета и цвет изделия может меняться под разными углами в ходе его использования).

Не рекомендуется включать в описание сведения об известных более ранних ближайших аналогах промышленного образца, а также информацию, не связанную с существенными признаками промышленного образца.

Корректно составленное описание позволяет эксперту лучше понять природу заявленного промышленного образца. Пониманию способствует название промышленного образца, характеристика назначения и области применения промышленного образца, словесное описание признаков промышленного образца, определяющих его сущность. В описании следует использовать такие словесные характеристики признаков, которые позволяют однозначно идентифицировать описанный признак с соответствующим визуально воспринимаемым признаком на изображениях изделия.

В определенных случаях экспертизой может быть дана рекомендация дополнения евразийской заявки описанием.

20. На основании правила 93(2) Патентной инструкции цифровая трехмерная модель не относится к материалам евразийской заявки, указанным в правилах 91(4), 113(1), 123(2), 124(3) Патентной инструкции, и не может служить основой для подачи выделенной евразийской заявки согласно правилу 113(3) Патентной инструкции.

Цифровая трехмерная модель может быть включена в материалы евразийской заявки при подаче евразийской заявки в электронной форме.

Цифровая трехмерная модель принимается в формате STEP, STP. Максимальный размер файла 50МБ.

Представительство по евразийской заявке и доверенность

21. Порядок назначения представителя установлен правилом 99 Патентной инструкции.

21.1. Назначение представителя осуществляется заявителем путем выдачи представителю доверенности, составленной в простой письменной форме, не требующей нотариального заверения.

Доверенность подписывается заявителем и в ней указываются фамилия, имя, отчество (если таковое имеется) или наименование и адрес местожительства или местонахождения представителя на территории Договаривающегося государства.

При назначении нескольких представителей, имеющих различные адреса, в доверенности указывается адрес для ведения переписки.

В доверенности необходимо указать полномочия представителя на представление интересов заявителя в Евразийском ведомстве по вопросам, связанным с евразийскими заявками.

21.2. Назначение представителя заявителем может быть осуществлено также указанием представителя в подписанном заявителем бланке заявления при подаче евразийской заявки. В этом случае устанавливается лицо, подписавшее бланк заявления.

Вниманию заявителей!

В таком случае бланк заявления должен быть подписан заявителем, а не указанным в заявлении представителем. Иначе Евразийским ведомством будет истребована доверенность.

Такая доверенность также составляется в простой письменной форме и не требует нотариального заверения.

Вниманию заявителей!

Под представителем, не являющимся евразийским патентным поверенным, через которого может быть подана евразийская заявка, подразумевается лицо, имеющее местожительство или местонахождение на территории любого из Договаривающихся государств.

21.3. Доверенность, подтверждающая полномочия евразийского патентного поверенного, представляется по его усмотрению. В ряде случаев представление доверенности обязательно.

Евразийский патентный поверенный в обязательном порядке представляет доверенность в случаях:

назначения его новым представителем (любое назначение представителя может быть изменено по письменному ходатайству заявителя);

подачи ходатайства об отзыве евразийской заявки, об отказе от ранее испрашенного приоритета;

подачи заявления об отказе от евразийского патента или об ограничении действия евразийского патента;

подачи заявления о регистрации перехода исключительного права на промышленный образец, залога такого исключительного права либо об изменении имени или наименования заявителя или патентовладельца;

подачи возражений в соответствии с правилами 112, 116 Патентной инструкции и ведения по ним делопроизводства.

В соответствии с правилами 112(1), 112(2) Патентной инструкции при несогласии с решением Евразийского ведомства об отказе в выдаче евразийского патента заявитель может в течение трех месяцев с даты направления ему Евразийским ведомством уведомления об отказе в выдаче евразийского патента подать соответствующее возражение.

При несогласии с решением Евразийского ведомства, принятым по заявлению или ходатайству, поданному в процессе делопроизводства по евразийской заявке или

евразийскому патенту, заявитель или патентовладелец может в течение трех месяцев с даты направления ему решения Евразийским ведомством подать соответствующее возражение.

В соответствии с правилом 116(2) Патентной инструкции евразийский патент может быть признан недействительным в порядке административного аннулирования на основании возражения, поданного в Евразийское ведомство в течение девяти месяцев с даты публикации сведений о выдаче евразийского патента, даже если евразийский патент утратил силу или имел место отказ от евразийского патента;

обращения по евразийской заявке или евразийскому патенту в интересах любого другого лица, кроме заявителя или патентовладельца;

обоснованных сомнений Евразийского ведомства в наличии у евразийского патентного поверенного соответствующих полномочий.

Иные материалы евразийской заявки

22. К евразийской заявке прилагается документ, подтверждающий уплату единой процедурной пошлины в установленном размере.

В соответствии с пунктом 5(i) Положения о пошлинах единая процедурная пошлина уплачивается:

в случае если евразийская заявка подается в отношении одного промышленного образца – в размере **25000** рублей;

в случае если евразийская заявка подается в отношении нескольких промышленных образцов – в размере **25000** рублей и дополнительно **12000** рублей за каждый последующий промышленный образец со второго по десятый и **6000** рублей за каждый последующий промышленный образец свыше десятого.

Дополнительная пошлина за несвоевременное представление документа, подтверждающего уплату единой процедурной пошлины в сроки, установленные правилами 93(4) и 102(4) Патентной инструкции, составляет 20% от размера единой процедурной пошлины, исчисляемого в зависимости от количества промышленных образцов в евразийской заявке (подробнее в главе 3 части III Руководства).

23. Перевод документов евразийской заявки на русский язык представляется в том случае, если документы евразийской заявки, за исключением заявления, которое представляется исключительно на русском языке, представлены на другом языке (правило 93(3) Патентной инструкции, пункт 6 Порядка проведения предварительной экспертизы).

24. К документам, подтверждающим правомерность требования об испрашивании приоритета, относятся:

копия предшествующей заявки, должным образом заверенная ведомством, в которое она была подана, при испрашивании приоритета в соответствии с правилом 80(1) Патентной инструкции;

ходатайство, упомянутое в абзаце втором правила 104(3) Патентной инструкции, в случае если заверенная копия предшествующей заявки представлена по истечении трех месяцев с даты подачи евразийской заявки, по которой испрашивается приоритет в соответствии с правилом 80(1) Патентной инструкции.

В соответствии с правилом 104(3) Патентной инструкции заверенная копия предшествующей заявки может быть представлена по истечении трех месяцев с даты подачи евразийской заявки, если заявитель до истечения этого срока представит соответствующее ходатайство.

Это ходатайство может быть удовлетворено при условии, что заверенная копия предшествующей заявки была запрошена заявителем в ведомстве, в которое она была подана, не позднее восьми месяцев с даты ее подачи.

За восстановление права приоритета в соответствии с правилом 80(1) Патентной инструкции уплачивается пошлина в размере **16000** рублей;

документы, подтверждающие статус выставки, время и место ее проведения, а также дату начала открытого показа промышленного образца, заверенные организаторами выставки, при испрашивании приоритета в соответствии с правилом 80(5) Патентной инструкции;

документ, подтверждающий право заявителя на испрашивание приоритета, в случае если заявителем по предшествующей заявке было иное лицо;

документ, подтверждающий изменение имени или, соответственно, наименования заявителя, в случае если оно было изменено после даты подачи предшествующей заявки.

Если копия предшествующей заявки доступна Евразийскому ведомству через службу цифрового доступа к приоритетным документам ВОИС, заявитель вправе вместо заверенной копии предшествующей заявки представить код доступа к этой заявке в службе цифрового доступа к приоритетным документам ВОИС.

ГЛАВА 2. ПОЛУЧЕНИЕ И ОБРАБОТКА ДОКУМЕНТОВ ЕВРАЗИЙСКОЙ ЗАЯВКИ, ПОСТУПИВШИХ НА БУМАЖНОМ НОСИТЕЛЕ И ПОСРЕДСТВОМ СИСТЕМЫ ЕАПВ-ОНЛАЙН.

Взаимодействие с национальными ведомствами по вопросам, связанным с подачей евразийской заявки

25. Евразийское ведомство принимает евразийскую заявку, регистрирует ее и направляет заявителю одно из следующих уведомлений:

1) уведомление о получении евразийской заявки из национального ведомства (если заявка поступила через национальное ведомство);

2) уведомление о получении евразийской заявки и установлении даты ее подачи (если заявка может быть подана непосредственно в Евразийское ведомство);

3) уведомление о направлении евразийской заявки в национальное ведомство (в случае поступления евразийской заявки, которая должна была быть подана через национальное ведомство, напрямую в Евразийское ведомство).

Вместе с этим уведомлением, адресованным заявителю, Евразийское ведомство направляет уведомление в адрес национального ведомства о пересылке евразийской заявки;

4) уведомление о получении евразийской заявки из национального ведомства (после получения от национального ведомства евразийской заявки, которая была ранее была получена напрямую Евразийским ведомством и перенаправлена национальному ведомству).

Требования национального законодательства (статьи 13(2), 13(3) Протокола, правила 102, 103 Патентной инструкции)

26. Евразийская заявка, поданная через национальное ведомство, имеет те же последствия, как если бы она была подана в тот же день в Евразийское ведомство, при условии, что она переслана национальным ведомством в Евразийское ведомство в срок, установленный Патентной инструкцией (в течение одного месяца с даты ее поступления в национальное ведомство).

При подаче евразийской заявки непосредственно в Евразийское ведомство единая процедурная пошлина уплачивается Евразийскому ведомству.

При подаче евразийской заявки через национальное ведомство национальному ведомству уплачивается пошлина за обработку и пересылку евразийской заявки, если она установлена законодательством соответствующего Договаривающегося государства, в то время как единая процедурная пошлина уплачивается Евразийскому ведомству.

27. Если евразийская заявка в соответствии со статьей 13(2) Протокола подается в национальное ведомство, то оно устанавливает дату ее подачи и выдает заявителю справку о получении евразийской заявки с указанием даты подачи и номера регистрации в национальном ведомстве, названия промышленного образца и сведений о заявителе и его представителе, если представитель назначен.

27.1. Национальное ведомство проверяет наличие документов, необходимых для установления даты подачи евразийской заявки согласно правилу 101(1) Патентной инструкции, а также материалов, указанных как приложения к заявлению.

При соответствии евразийской заявки требованиям, установленным правилом 101(1) Инструкции, национальное ведомство при условии уплаты установленной пошлины за обработку и пересылку евразийской заявки, если такая пошлина установлена законодательством соответствующего Договаривающегося государства, пересылает один экземпляр евразийской заявки в Евразийское ведомство в течение одного месяца с даты ее поступления в национальное ведомство при условии, что евразийская заявка подается с соблюдением процедуры, установленной национальным законодательством

Договаривающегося государства для патентования промышленных образцов в зарубежных странах.

В случае наличия разногласий между национальным ведомством и заявителем, не связанных с уплатой пошлины за обработку и пересылку евразийской заявки и соблюдением требований национального законодательства Договаривающегося государства в отношении патентования промышленных образцов в зарубежных странах, евразийская заявка пересылается в Евразийское ведомство.

В случае принятия евразийской заявки к рассмотрению заявитель уведомляется об установлении даты подачи евразийской заявки.

27.2. Национальное ведомство направляет заявителю уведомление о пересылке его евразийской заявки в Евразийское ведомство и о необходимости уплаты Евразийскому ведомству единой процедурной пошлины в соответствии со статьей 13(3) Протокола.

27.3. Документ, подтверждающий уплату единой процедурной пошлины, представляется заявителем Евразийскому ведомству с учетом правила 93(4) Патентной инструкции в течение трех месяцев с даты направления ему национальным ведомством уведомления, упомянутого в пункте 27.2 Руководства.

Если документ, подтверждающий уплату единой процедурной пошлины, не представлен в установленные сроки, евразийская заявка считается отозванной.

27.4. После получения евразийской заявки Евразийское ведомство незамедлительно уведомляет об этом заявителя с указанием даты получения им евразийской заявки.

27.5. Евразийская заявка считается неподанной, если она не получена Евразийским ведомством до истечения четырнадцати месяцев с даты получения евразийской заявки национальным ведомством. Единая процедурная пошлина в указанном случае возвращается заявителю за вычетом произведенных Евразийским ведомством расходов.

28. При подаче евразийской заявки через национальное ведомство последнее не может отклонить евразийскую заявку на том основании, что она не соответствует требованиям Протокола или Патентной инструкции без предоставления заявителю возможности исправить названную заявку в той мере и в соответствии с той процедурой, которая предусмотрена национальным законодательством для такой же или подобных ситуаций в отношении национальных заявок.

Равным образом национальное ведомство может предоставить заявителю возможность исправления евразийской заявки даже в том случае, если такая возможность не предусмотрена национальным законодательством.

К таким исправлениям могут относиться сведения, указанные в заявлении, отсутствие изображений промышленного образца. К примеру, в заявлении могут отсутствовать сведения об адресе заявителя, о стране местожительства или местонахождения заявителя, сведения об авторе (авторах) промышленного образца, может быть не указан индекс рубрики МКПО.

Обозначенные недостатки в евразийской заявке, в большинстве случаев также как и в национальных заявках (исходя из требований национального законодательства Договаривающихся государств), могут быть устранены и не являются основанием для немедленного отклонения заявки.

28.1. Национальное законодательство Договаривающегося государства не может предъявить иных или дополнительных требований к форме или содержанию евразийской заявки, кроме тех, которые предусмотрены Протоколом и Патентной инструкцией.

28.2. Евразийское ведомство пересылает в национальное ведомство евразийскую заявку, поданную заявителем Договаривающегося государства непосредственно в Евразийское ведомство, если подача такой евразийской заявки заявителем Договаривающегося государства согласно законодательству Договаривающегося государства должна производиться через национальное ведомство, и уведомляет заявителя о пересылке поданной им евразийской заявки в национальное ведомство.

Национальное ведомство по получении указанной евразийской заявки осуществляет ее рассмотрение в соответствии с правилами 101, 102 Патентной инструкции с установлением даты подачи по дате поступления евразийской заявки в Евразийское ведомство в случае выполнения требований правила 101(1) Патентной инструкции.

Почтовые расходы на пересылку евразийской заявки в национальное ведомство компенсируются заявителем по требованию Евразийского ведомства.

Однако с большинством национальных ведомств обмен документами по евразийским заявкам ведется в электронной форме (соответственно исключается вопрос расходов на пересылку евразийской заявки в национальное ведомство). Возможность подачи евразийской заявки в электронной форме в национальное ведомство необходимо уточнять в соответствующем национальном ведомстве.

28.3. Положения правила 103 Патентной инструкции не распространяются на случаи подачи заявителями непосредственно в Евразийское ведомство выделенных евразийских заявок и евразийских заявок, поданных с испрашиванием приоритета в соответствии с правилом 80 Патентной инструкции.

В этой связи при подаче заявителем из Договаривающегося государства евразийской заявки (*несмотря на требование о подаче евразийской заявки через национальное ведомство*) напрямую в Евразийское ведомство, в случае, если речь идет о выделенной евразийской заявке или о евразийской заявке с испрашиванием приоритета, Евразийским ведомством заявителю будет направлено уведомление о получении евразийской заявки и установлении даты ее подачи.

Схема процедуры получения Евразийским ведомством евразийской заявки и направления уведомления о получении евразийской заявки

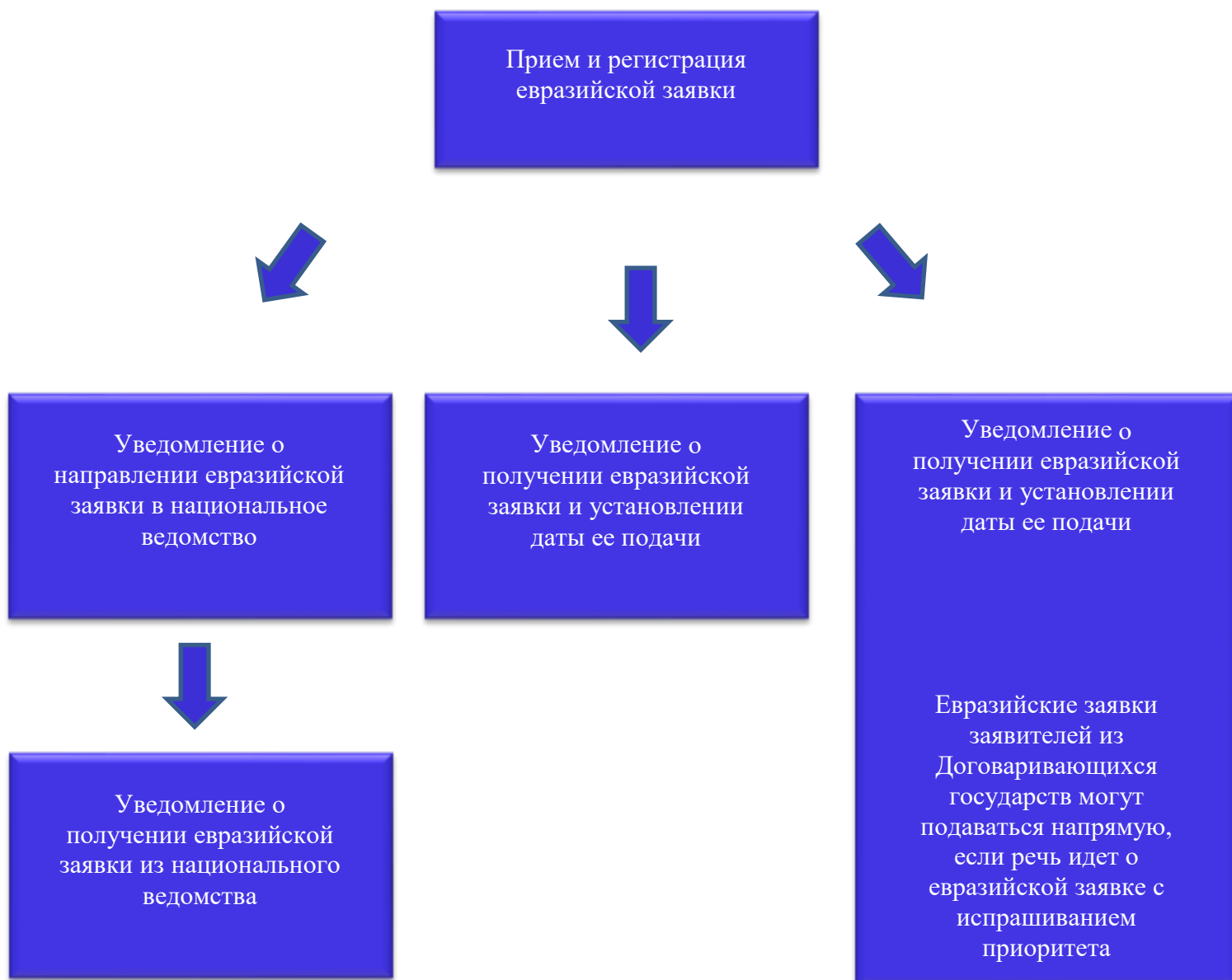

29. Если евразийская заявка подана без документа, подтверждающего уплату единой процедурной пошлины, в уведомлении о получении евразийской заявки и установлении даты ее подачи / в уведомлении о получении евразийской заявки из национального ведомства сообщается, что предварительная экспертиза евразийской заявки начнется после представления заявителем документа, подтверждающего уплату единой процедурной пошлины.

Если при подаче евразийской заявки сумма единой процедурной пошлины, поступившая в Евразийское ведомство, меньше суммы, подлежащей уплате в соответствии с Положением о пошлинах:

Евразийское ведомство направит заявителю уведомление о получении евразийской заявки и установлении даты ее подачи / уведомление о получении евразийской из национального ведомства;

евразийская заявка будет передана на этап проведения предварительной экспертизы;

в рамках предварительной экспертизы заявителю будет направлено уведомление с предложением произвести необходимую доплату единой процедурной пошлины и представить в установленный срок документ, подтверждающий такую доплату.

При этом предварительная экспертиза должна быть проведена после представления документа, подтверждающего соответствующую доплату, либо в отношении того количества промышленных образцов, которые заявитель оставит в евразийской заявке (в случае, если заявитель не желает производить доплату и имеющейся суммы достаточно для проведения экспертизы в отношении определенного количества промышленных образцов).

30. Если евразийская заявка подана без перевода на русский язык документов, составленных на другом языке, в уведомлении о получении евразийской заявки и установлении даты ее подачи / в уведомлении о получении евразийской заявки из национального ведомства сообщается, что предварительная экспертиза евразийской заявки начнется после представления заявителем перевода на русский язык документов, составленных на другом языке.

31. В случае отсутствия в материалах евразийской заявки доверенности, копии предшествующей заявки, в уведомлении о получении евразийской заявки и установлении даты ее подачи / в уведомлении о получении евразийской заявки из национального ведомства ставится соответствующая отметка.

Вместе с тем евразийская заявка передается на этап проведения предварительной экспертизы, в ходе которой заявителю будет направлено соответствующее уведомление (уведомления) о необходимости представления недостающих сведений, документов.

В случае с доверенностью данная мера обусловлена тем, что заявитель, имеющий постоянное местожительство или постоянное местонахождение на территории любого из Договаривающихся государств, может подавать евразийские заявки:

- самостоятельно;
- через евразийских патентных поверенных;
- через представителей, не являющихся евразийскими патентными поверенными.

Соответственно экспертиза предложит представить доверенность либо дальнейшая переписка будет вестись непосредственно с заявителем.

Часть III. Предварительная экспертиза евразийской заявки

ГЛАВА 3. ПРОВЕРКИ, ОСУЩЕСТВЛЯЕМЫЕ В ХОДЕ ПРЕДВАРИТЕЛЬНОЙ ЭКСПЕРТИЗЫ ЕВРАЗИЙСКОЙ ЗАЯВКИ

32. В соответствии с правилом 109(3) Патентной инструкции, пунктом 9 Порядка проведения предварительной экспертизы в ходе предварительной экспертизы евразийской заявки проверяется:

наличие и правильность оформления документов евразийской заявки, в том числе документов, требуемых в соответствии с правилом 101(1) Патентной инструкции для установления даты подачи евразийской заявки, и устанавливается дата подачи евразийской заявки, если она не была установлена;

не относится ли каждый заявленный в евразийской заявке промышленный образец к решениям, противоречащим общественным интересам, принципам гуманности и морали хотя бы в одном из Договаривающихся государств;

правильность классификации каждого заявленного в евразийской заявке промышленного образца в соответствии с МКПО;

соблюдение порядка испрашивания приоритета, предусмотренного правилом 104 Патентной инструкции;

соблюдение требований к оформлению и подаче выделенной евразийской заявки, установленных правилом 113(3) Патентной инструкции.

3.1. Проверка наличия и правильности оформления документов евразийской заявки. Установление даты подачи евразийской заявки

33. В ходе предварительной экспертизы евразийской заявки проверяется:

наличие документов евразийской заявки, требуемых в соответствии с абзацем первым правила 93(2) Патентной инструкции;

наличие в документах евразийской заявки сведений, требуемых в соответствии с правилом 101(1) Патентной инструкции;

соответствие документов евразийской заявки требованиям, установленным правилами 93(1), 94 – 98 Патентной инструкции и пунктами 3, 5 – 7, 9 – 15 Правил составления и подачи евразийской заявки;

устанавливается дата подачи евразийской заявки, если она не была установлена национальным ведомством (пункт 10 Порядка проведения предварительной экспертизы).

34. При отсутствии одного или нескольких документов евразийской заявки, требуемых в соответствии с абзацем первым правила 93(2) Патентной инструкции, заявителю направляется уведомление с предложением представить недостающий документ (недостающие документы) в течение четырех месяцев с даты направления Евразийским ведомством указанного уведомления.

Если заявителем в течение вышеуказанного четырехмесячного срока не представлены недостающие документы евразийской заявки, евразийская заявка считается отозванной за исключением случая, когда заявителем не представлен комплект изображений, дающих четкое и полное представление о промышленном образце.

При непредставлении заявителем комплекта изображений, дающих четкое и полное представление о каждом промышленном образце, включенном в евразийскую заявку, в течение вышеуказанного четырехмесячного срока евразийская заявка считается неподанной (пункт 11 Порядка проведения предварительной экспертизы).

35. При отсутствии в документах евразийской заявки указания на то, что прилагаемые материалы являются евразийской заявкой, а также сведений, позволяющих установить заявителя, заявителю направляется уведомление с предложением представить недостающие сведения в течение четырех месяцев с даты направления Евразийским ведомством указанного уведомления.

Если заявителем в течение вышеуказанного четырехмесячного срока не представлены недостающие сведения, евразийская заявка считается неподанной.

При отсутствии в евразийской заявке сведений, позволяющих связаться с заявителем или его представителем при наличии такового, уведомление Евразийским ведомством не направляется, при этом евразийская заявка также считается неподанной (пункт 12 Порядка проведения предварительной экспертизы).

36. Соответствие документов евразийской заявки формальным требованиям, установленным правилами 93(1), 94 – 98 Патентной инструкции и пунктами 3, 5 – 7, 9 – 15 Правил составления и подачи евразийской заявки, устанавливается с учетом количества промышленных образцов, к которым относится евразийская заявка (пункт 13 Порядка проведения предварительной экспертизы).

Внесение исправлений и уточнений в евразийскую заявку путем замены ранее включенных в евразийскую заявку изображений на новые осуществляется по запросу Евразийского ведомства и только по причине несоответствия изображений друг другу в рамках комплекта, относящегося к одному промышленному образцу, и установленным в отношении изображений требованиям (пункт 14 Порядка проведения предварительной экспертизы).

37. Если дата подачи евразийской заявки не была установлена национальным ведомством, в соответствии с правилом 109(3) Патентной инструкции она устанавливается Евразийским ведомством. При этом по общему правилу дата подачи евразийской заявки устанавливается по дате, на которую заявителем при испрашивании выдачи евразийского

патента в Евразийское ведомство представлена евразийская заявка, соответствующая требованиям, установленным правилом 101(1) Патентной инструкции.

Если требуемые в соответствии с правилом 101(1) Патентной инструкции документы и (или) сведения, относящиеся к евразийской заявке, представлены не одновременно или в виде отдельных частей, то дата подачи евразийской заявки устанавливается по дате поступления в Евразийское ведомство документа или сведений (их части), представленных последними (пункт 15 Порядка проведения предварительной экспертизы, также см. **Вниманию заявителей!** в пункте 48 Руководства).

38. Нижеприведенные пять рисунков для упаковки, заявленные в соответствии с 32 классом МКПО в рамках одной евразийской заявки, представляют собой пример объединения в одну евразийскую заявку *пяти самостоятельных промышленных образцов*.

Соответственно, единая процедурная пошлина составила 73 000 рублей (25 000 рублей – за первый промышленный образец и по 12 000 рублей за последующие 4 промышленных образца).



По вопросу предоставления документа, подтверждающего уплату единой процедурной пошлины

Если евразийская заявка подается непосредственно в Евразийское ведомство, документ, подтверждающий уплату единой процедурной пошлины, представляется в Евразийское ведомство одновременно с евразийской заявкой.

Если евразийская заявка подается через национальное ведомство (включая евразийские заявки, направленные Евразийским ведомством в национальное ведомство в связи с обращением заявителя напрямую), документ, подтверждающий уплату единой процедурной пошлины, представляется в Евразийское ведомство в течение трех месяцев с даты направления заявителю национальным ведомством уведомления о пересылке его евразийской заявки и о необходимости уплаты Евразийскому ведомству указанной пошлины.

На практике обозначенный трехмесячный срок Евразийским ведомством исчисляется с исходящей даты поступающего в Евразийское ведомство уведомления национального ведомства о направлении евразийской заявки (*из расчета, что национальное ведомство в этот же день направило заявителю уведомление о необходимости уплаты Евразийскому ведомству единой процедурной пошлины*).

Если документ, подтверждающий уплату единой процедурной пошлины, не представлен в Евразийское ведомство в сроки, указанные в частях третьей и четвертой пункта 4 Порядка проведения предварительной экспертизы, он может быть представлен после этого в двухмесячный срок при условии представления документа об уплате установленной дополнительной пошлины.

Если документ, подтверждающий уплату единой процедурной пошлины, не представлен в вышеуказанные сроки, евразийская заявка считается отозванной.

Если сумма единой процедурной пошлины, поступившая в Евразийское ведомство, меньше суммы, подлежащей уплате в соответствии с Положением о пошлинах, Евразийское ведомство направляет заявителю уведомление с предложением произвести необходимую доплату единой процедурной пошлины и представить документ, подтверждающий такую доплату, в сроки, установленные частью пятой настоящего пункта.

39. Для целей проведения экспертизы Евразийским ведомством может быть запрошен перевод, в частности, описания промышленного образца, документов, подтверждающих правомерность требования об испрашивании приоритета (к примеру, копии предшествующих заявок, составленные с использованием иероглифов, арабской вязи, на языках иных, чем английский язык, если без перевода не представляется возможным идентифицировать, к примеру, дату подачи заявки, сведения об авторе, заявителе, название промышленного образца, наименование ракурсов изделия и т.д.).

Перевод документов евразийской заявки на русский язык (за исключением заявления, которое представляется исключительно на русском языке) представляется одновременно с евразийской заявкой или в течение двух месяцев с даты получения Евразийским ведомством евразийской заявки либо в течение двух месяцев с даты истечения предшествующего двухмесячного срока при условии уплаты установленной дополнительной пошлины.

Если перевод документов евразийской заявки не представлен в Евразийское ведомство в вышеуказанные сроки, евразийская заявка считается отозванной (правило 93(3) Патентной инструкции, пункт 6 Порядка проведения предварительной экспертизы).

40. Доверенность представляется вместе с евразийской заявкой или в течение двух месяцев с даты поступления евразийской заявки в Евразийское ведомство.

Если доверенность не представлена в вышеуказанные сроки, она может быть представлена в течение четырех месяцев с даты направления заявителю Евразийским ведомством уведомления о необходимости представления доверенности при условии уплаты установленной дополнительной пошлины.

Если в течение вышеуказанного четырехмесячного срока доверенность не представлена и заявителем не подано ходатайство о продлении срока представления доверенности, действия представителя, не основанные на доверенности, за исключением подачи евразийской заявки и уплаты установленных пошлин, считаются несовершенными, а евразийская заявка в случаях, установленных Патентной инструкцией, считается отозванной.

При этом если доверенность, подтверждающая полномочия представителя, не представлена в вышеуказанные сроки заявителем, имеющим постоянное местожительство или постоянное местонахождение на территории любого Договаривающегося государства, переписка по евразийской заявке будет продолжена Евразийским ведомством непосредственно с заявителем (см. **Вниманию заявителей!** в пункте 21.2 Руководства).

В ходе предварительной экспертизы, в том числе необходимо проверить указаны ли в доверенности полномочия на представление интересов заявителя именно в Евразийском ведомстве, относятся ли к полномочиям представителя вопросы, связанные с евразийскими заявками.

Полномочия представителя могут подтверждаться ранее выданной доверенностью (общая доверенность), в которой заявитель назначил это лицо представлять его интересы перед Евразийским ведомством в отношении любых евразийских заявок, которые поданы или будут им поданы. При наличии общей доверенности подтверждение полномочий представителя в отношении евразийской заявки может осуществляться представлением копии общей доверенности.

Общая доверенность хранится в Евразийском ведомстве. Копии общей доверенности представляются в вышеуказанные сроки.

3.2. Обзор практики Евразийского ведомства (уведомления о необходимости внесения исправлений и уточнений в евразийскую заявку)

41. Ниже приведены некоторые примеры приведения в соответствие с установленными требованиями названий промышленных образцов, указаний изделий и изображений промышленных образцов.

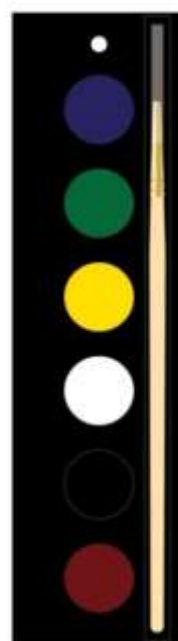
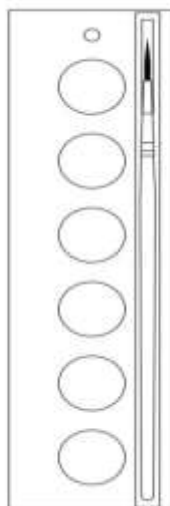

Пять промышленных образцов в рамках одной евразийской заявки заявлены как «краски акварельные» (название промышленного образца и указание изделия «краски акварельные»):

В ходе предварительной экспертизы с учетом заявленных промышленных образцов с заявителем согласованы следующие названия промышленных образцов и указания изделий:

«палитра для акварельных красок» – для первых двух промышленных образцов;

«набор для рисования» – для третьего, четвертого, пятого промышленного образца.

Примеры промышленных образцов, по которым название промышленного образца и указание изделия, *внешний вид которого представляет собой промышленный образец*, продублированы:



Табурет

© 2011/12/12



Диван



Бутылка



Машина кухонная

Примеры промышленных образцов с четким обозначением названия промышленного образца и указания изделия (изделий), в связи с которым (которыми) промышленный образец будет использоваться:

ОБРАЗЕЦ ДЛЯ ЮВЕЛИРНОГО ИЗДЕЛИЯ
Подвеска для ювелирных изделий



название промышленного образца «подвеска для ювелирного изделия», указание изделий, в связи с которыми промышленный образец будет использоваться «серьга», «ожерелье», «браслет», «кольцо», «ножной браслет».



название промышленного образца «панель для комбинированной мебели», указание изделий, в связи с которыми промышленный образец будет использоваться «комбинированная мебель».

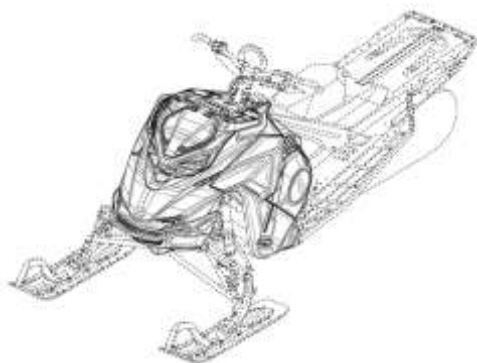

название промышленного образца «капот снегохода», указание изделия «снегоход».

Вниманию заявителей!

Также указание изделия (изделий), *в связи с которым (которыми) промышленный образец будет использоваться*, требует (требуют) уточнения при подаче на регистрацию промышленных образцов из индекса рубрики МКПО 32-01. В частности, когда речь идет об орнаментах, образцах декоративного оформления поверхности, графических изображениях.

При указании таких изделий допускается использование заголовка подкласса МКПО. К примеру:



название промышленного образца «орнамент (узор)», указания изделий «посуда, посуда для декоративных целей, упаковка, текстильные изделия, фигурки»



название промышленного образца «логотип», указания изделий «этикетки, рекламная продукция, интерфейсы, фирменные бланки»

Иные примеры указания изделия (изделий)



название промышленного образца «ванна купальная», указание изделия «ванна»



название промышленного образца «фара универсальная для транспортных средств»,
указание изделия «фара»



название промышленного образца «упаковка для биологически активной добавки», указание
изделия «упаковка»



название промышленного образца «доска разделочная», указание изделия «доска разделочная» (в данном случае указать изделие в широком смысле «доска» не представилось возможным)

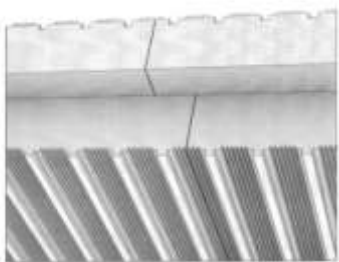

название промышленного образца «панель теплоизоляционная», указание изделия «панель теплоизоляционная» (в данном случае указать изделие в широком смысле «панель» не представилось возможным).

Также основанием для уточнения (запроса) со стороны Евразийского ведомства может быть использование в названии промышленного образца личных имен, вымышленных, фамильярных наименований, аббревиатур, товарных знаков и знаков обслуживания, рекламных, фирменных и иных специальных наименований, наименований мест происхождения товаров, слов «и так далее», а также аналогичных слов и выражений, которые не являются частью общепринятого наименования изделия и не служат целям его идентификации. К примеру, ванна «Гармония», название промышленного образца (вариант 1), название промышленного образца (вариант 2) и т.д.

42. Изображения внешнего вида изделия, выполненные на фоне посторонних предметов (замечания в ходе проведения предварительной экспертизы).

Непринятые 

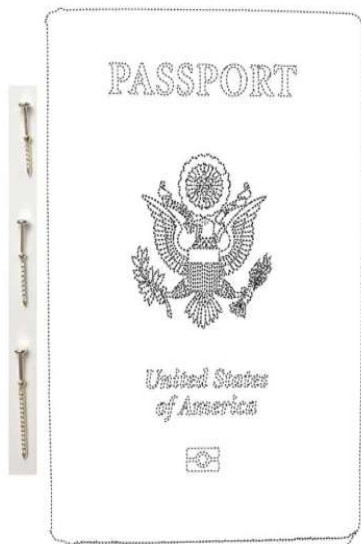

Исправленные 



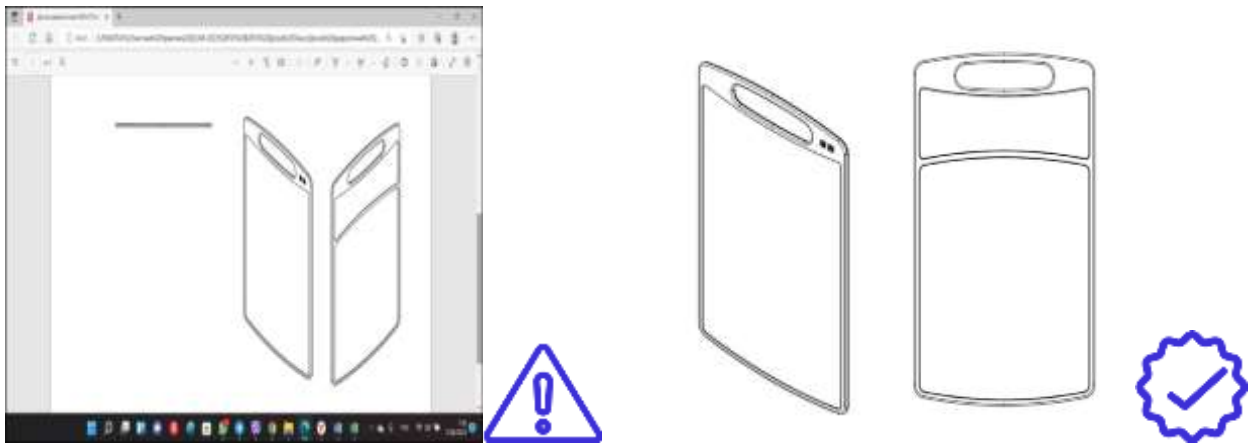

43. В рамках комплекта изображений для одного промышленного образца заявителем использован разный фон. Такой подход к составлению евразийской заявки не допускается. Использование единого фона с заявителем согласовано в ходе предварительной экспертизы.





44. В рамках комплекта изображений для одного промышленного образца изображения разных ракурсов изделия не должны вызывать сомнения, что это одно и то же изделия.

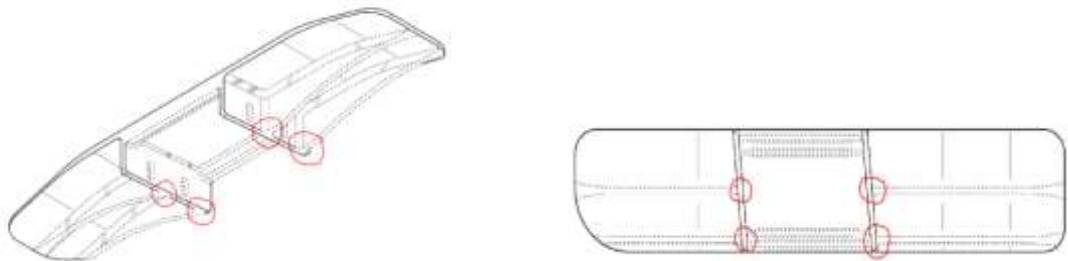

изображения промышленного образца (элемент направляющий для полотна жатки) с разных ракурсов поданы с использованием пунктирных линий для отображения тех частей (элементов) внешнего вида изделия, на правовую охрану которых заявитель не претендует, однако некоторые элементы в одном ракурсе выполнены полностью сплошными линиями, в другом – эти линии прерываются.



на некоторых изображениях верхняя часть строительного модуля имеет трапециевидную форму на основе прямоугольника и симметричный наклон от двух стоек к вертикальному основанию, на одном изображении данная часть выполнена в форме квадрата (уклон от стоек имеет другой угол и к вертикальному основанию расположен несимметрично).

45. Качественные изображения промышленного образца помогают избежать запросов в ходе предварительной экспертизы. Перед подачей евразийской заявки следует оценить, являются ли изображения четкими, ясными и позволяют ли без дополнительных разъяснений идентифицировать существенные признаки промышленного образца как на освещенных, так и на теневых сторонах изделия.



46. Комплект изображений с каждым ракурсом изделия должен состоять из отдельных изображений. Пример следующего изображения, представляющего собой один файл с четырьмя ракурсами одного и того же изделия, также является основанием для запроса в ходе предварительной экспертизы.



47. Не принимаются к рассмотрению представленные заявителем дополнительные материалы, изменяющие совокупность существенных признаков внешнего вида изделия, представленного на первоначальных изображениях. Такие материалы могут быть оформлены заявителем в качестве самостоятельной евразийской заявки.



в данном случае изображения промышленного образца (стопор дверной) с разных ракурсов (первое изображение – общий вид, второе изображение – вид сверху) не могут быть приняты как изображения, относящиеся к одному изделию.



однако исправленное заявителем изображение привело к существенным изменениям промышленного образца.

48. Если дата подачи евразийской заявки не была установлена национальным ведомством, в соответствии с правилом 109(3) Патентной инструкции она устанавливается Евразийским ведомством. При этом по общему правилу дата подачи евразийской заявки устанавливается по дате, на которую заявителем при испрашивании выдачи евразийского патента в Евразийское ведомство представлена евразийская заявка, соответствующая требованиям, установленным правилом 101(1) Патентной инструкции.

Если требуемые в соответствии с правилом 101(1) Патентной инструкции документы и (или) сведения, относящиеся к евразийской заявке, представлены не одновременно или в виде отдельных частей, то дата подачи евразийской заявки устанавливается по дате поступления в Евразийское ведомство документа или сведений (их части), представленных последними (пункт 15 Порядка проведения предварительной экспертизы).

Вниманию заявителей!

Подача заявления с частичным указанием сведений о заявителе (к примеру, наименование юридического лица – указано, адрес – отсутствует) также является основанием для изменения даты подачи заявки. В практике Евразийского ведомства имеются евразийские заявки, поданные через национальное ведомство, с датой подачи, установленной национальным ведомством по дате представления сведений об адресе заявителя.

49. Если Евразийскому ведомству стало известно об объектах, в отношении которых могут быть применимы подпункты д), е), ж) правила 78(б) Патентной инструкции, заявителю может быть сообщено о таких объектах.

Заявитель может внести изменения в комплект изображений промышленного образца в целях исключения элементов промышленного образца, обуславливающих такой вывод.

Принятие к рассмотрению измененных изображений промышленного образца допускается при условии соблюдения требований, установленных абзацем вторым правила 113(1) Патентной инструкции по недопущению принятия к рассмотрению дополнительных материалов, изменяющих совокупность существенных признаков внешнего вида изделия, представленного на первоначальных изображениях (пункт 16 Порядка проведения предварительной экспертизы).

К примеру, если промышленный образец включает словесный (буквенный) элемент, тождественный или сходный до степен смешения с товарным знаком другого лица, охраняемого либо заявленного на регистрацию и опубликованного на территории одного из Договаривающихся государств, имеющего более ранний приоритет, заявитель может заменить данную надпись на другую последовательность букв, не меняя ее место расположения на изделии, а также сохраняя шрифтовое исполнение. В случае если такая надпись не занимает доминирующего положения на изображении изделия и не имеет оригинального шрифтового исполнения, такая надпись может быть заменена на условные обозначения «XXXXX», «YYYYY» и т.д.

В некоторых случаях заявителем изначально (либо в последующем в ходе экспертизы) словесные (буквенные) элементы либо иные надписи в промышленном образце заменяются условными обозначениями «XXXXX», «YYYYY» и т.д. для демонстрации места расположения надписи, шрифтового исполнения и др.

Примеры

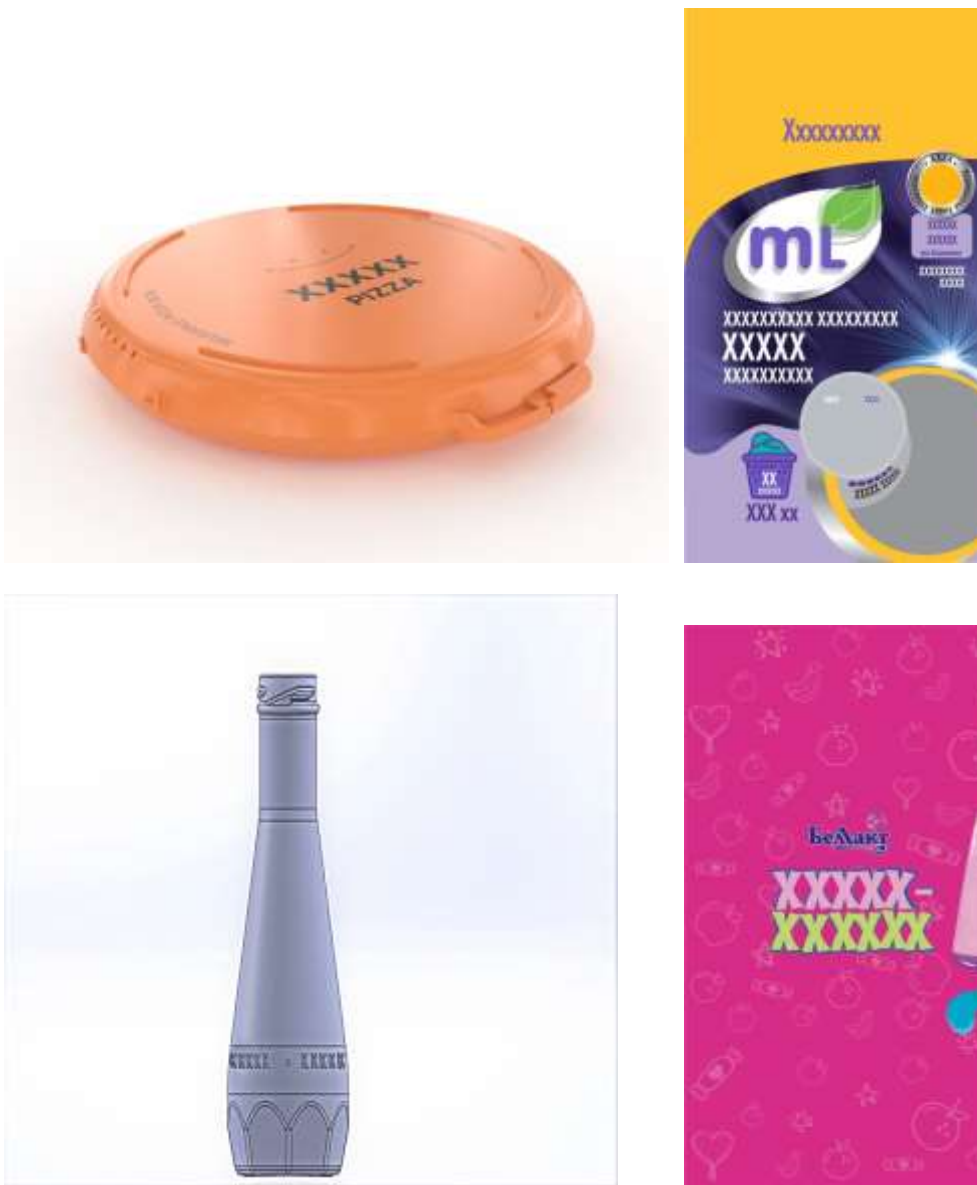

3.3. Проверка соответствия промышленного образца общественным интересам, принципам гуманности и морали

50. В ходе предварительной экспертизы евразийской заявки проверяется, не относится ли каждый заявленный в евразийской заявке промышленный образец к решениям, противоречащим общественным интересам, принципам гуманности и морали хотя бы в одном из Договаривающихся государств. При этом проверка каждого заявленного в евразийской заявке промышленного образца проводится отдельно по каждому из оснований, указанных в настоящем пункте в отношении каждого Договаривающегося государства.

При проверке соответствия промышленного образца общественным интересам, принципам гуманности и морали во внимание принимается общее представление об общественных интересах, принципах гуманности и морали, сложившееся в Договаривающихся государствах на современном этапе, а также возможная негативная

реакция общественности на выдачу евразийского патента и (или) на использование заявленного промышленного образца в гражданском обороте.

Если в ходе предварительной экспертизы установлено, что хотя бы один из заявленных в евразийской заявке промышленных образцов относится к решениям, противоречащим общественным интересам, принципам гуманности или принципам морали хотя бы в одном из Договаривающихся государств, заявителю направляется уведомление с предложением внести в евразийскую заявку необходимые исправления и уточнения.

Если признак промышленного образца, послуживший причиной признания его противоречащим общественным интересам, принципам гуманности или морали, воспринимается как несущественный, исправления и уточнения могут быть внесены непосредственно в заявленный промышленный образец. При этом они не должны изменять совокупность существенных признаков промышленного образца, представленного на первоначальных изображениях внешнего вида изделия. В обратном случае представленные дополнительные материалы к рассмотрению не принимаются.

Если признак промышленного образца, послуживший причиной признания его противоречащим общественным интересам, принципам гуманности или морали, воспринимается как существенный, исправления и уточнения могут быть внесены путем исключения из евразийской заявки промышленного образца, противоречащего общественным интересам, принципам гуманности или морали.

Если заявитель в течение четырех месяцев с даты направления Евразийским ведомством уведомления с предложением внести в евразийскую заявку необходимые исправления и уточнения не внесет соответствующие изменения в промышленный образец или, соответственно, не исключит его из евразийской заявки, при условии соответствия евразийской заявки иным установленным к ней требованиям выносится решение об отказе в выдаче евразийского патента (пункты 17 – 19 Порядка проведения предварительной экспертизы).

51. К промышленным образцам, относящимся к решениям, противоречащим общественным интересам, принципам гуманности и морали, могут относиться, в частности, решения внешнего вида изделия, в целом либо в части отдельных признаков, оскорбляющие человеческое достоинство, национальные или религиозные чувства, имеющие непристойное либо противоречащее гуманности содержание.

При оценке промышленного образца по данному критерию учитываются все три основания:

- противоречие общественным интересам;
- противоречие принципам гуманности;
- противоречие принципам морали.

Соответствие промышленного образца хотя бы одному основанию является достаточным для вынесения решения об отказе в выдаче евразийского патента.

В качестве примера в Руководство включена международная регистрация, заявленная в рамках Гагской системы международной регистрации промышленных образцов, в отношении которой патентные ведомства ряда стран, включая национальные ведомства Договаривающихся государств, вынесли решение об отказе в регистрации в связи с противоречием общественным интересам, принципам гуманности и морали:



3.4. Проверка правильности классификации промышленного образца

52. В ходе предварительной экспертизы евразийской заявки проверяется правильность классификации каждого включенного в евразийскую заявку промышленного образца по рубрикам МКПО. При этом учитывается, что каждый промышленный образец должен быть классифицирован только в рамках одного класса МКПО.

Требование, установленное частью первой настоящего пункта, может не соблюдаться в случае, если в евразийскую заявку включен только один промышленный образец или наравне с иными промышленными образцами в качестве промышленного образца в нее включен орнамент, который может быть классифицирован по разным классам МКПО.

Основаниями для выбора индекса (индексов) МКПО при классификации промышленных образцов являются название промышленного образца и относящийся к промышленному образцу комплект изображений.

Если в ходе предварительной экспертизы установлено, что хотя бы один из включенных в евразийскую заявку промышленных образцов неверно классифицирован в соответствии с МКПО, Евразийское ведомство вносит соответствующие исправления в евразийскую заявку и уведомляет об этом заявителя.

При этом в случае если в результате внесения вышеуказанных исправлений в евразийскую заявку евразийская заявка перестанет соответствовать требованию единства класса, заявителю может быть предложено внести в евразийскую заявку соответствующие исправления и уточнения или подать на основе такой евразийской заявки выделенную евразийскую заявку в соответствии с правилом 113(3) Патентной инструкции.

Если заявителем в течение четырех месяцев с даты направления Евразийским ведомством уведомления с предложением внести в евразийскую заявку необходимые исправления и уточнения необходимые исправления и уточнения в евразийскую заявку не внесены, или на ее основе заявителем не подана выделенная евразийская заявка, евразийская заявка считается отозванной (пункты 20, 21 Порядка проведения предварительной экспертизы).

53. При проверке правильности классификации промышленных образцов Евразийским ведомством могут быть приняты во внимание не только сами промышленные образцы, но и их названия.

К примеру, если промышленный образец представляет собой бутылку с нанесенной этикеткой, для принятия к рассмотрению данного изделия в соответствии с индексом рубрики МКПО 09-01 название промышленного образца может быть указано как «бутылка» либо «бутылка с этикеткой», «бутылка с пробкой и наклейкой».

В случае если в качестве промышленного образца подается этикетка, то такой промышленный образец может быть принят к рассмотрению в соответствии с индексом рубрики МКПО 19-08, если бутылка либо иная тара, на которую нанесена данная этикетка, выполнена пунктирными линиями, либо такую этикетку следует подавать на регистрацию самостоятельно, и промышленный образец будет принят к рассмотрению в соответствии с индексом рубрики МКПО 19-08.

3.5. Проверка соблюдения порядка испрашивания приоритета

54. В ходе предварительной экспертизы евразийской заявки проверяется соблюдение порядка испрашивания приоритета, установленного правилом 104 Патентной инструкции, а именно наличие:

указания об испрашивании приоритета;

документов, подтверждающих правомерность требования об испрашивании приоритета.

Указание об испрашивании приоритета может быть сделано при подаче евразийской заявки или в течение двух месяцев с даты поступления евразийской заявки в национальное ведомство, если она подавалась в национальное ведомство, или в Евразийское ведомство, если евразийская заявка подавалась непосредственно в Евразийское ведомство.

При этом при испрашивании приоритета заявителем в соответствии с правилом 104(4) Патентной инструкции указываются:

дата подачи предшествующей или первоначальной заявки и ее номер;

название государства (или ведомства), в которое была подана предшествующая или первоначальная заявка.

Если заявитель в сроки, установленные правилом 104(1) Патентной инструкции, не указал на испрашивание приоритета в соответствии с правилом 80 Патентной инструкции, в отношении поданной им евразийской заявки приоритет устанавливается по дате ее подачи в соответствии с правилом 101 Патентной инструкции.

К документам, подтверждающим правомерность требования об испрашивании приоритета, наличие которых проверяется Евразийским ведомством в рамках проведения предварительной экспертизы, относятся:

копия предшествующей заявки, должным образом заверенная ведомством, в которое она была подана, при испрашивании приоритета в соответствии с правилом 80(1) Патентной инструкции;

ходатайство, упомянутое в абзаце втором правила 104(3) Патентной инструкции, в случае если заверенная копия предшествующей заявки представлена по истечении трех месяцев с даты подачи евразийской заявки, по которой испрашивается приоритет в соответствии с правилом 80(1) Патентной инструкции;

документы, подтверждающие статус выставки, время и место ее проведения, а также дату начала открытого показа промышленного образца, заверенные организаторами выставки, при испрашивании приоритета в соответствии с правилом 80(5) Патентной инструкции;

документ, подтверждающий право заявителя на испрашивание приоритета, в случае если заявителем по предшествующей заявке было иное лицо;

документ, подтверждающий изменение имени или, соответственно, наименования заявителя, в случае если оно было изменено после даты подачи предшествующей заявки.

Если копия предшествующей заявки доступна Евразийскому ведомству через службу цифрового доступа к приоритетным документам ВОИС, заявитель вправе вместо заверенной копии предшествующей заявки представить код доступа к этой заявке в службе цифрового доступа к приоритетным документам ВОИС.

Если предшествующая заявка составлена не на русском языке, Евразийское ведомство вправе запросить у заявителя ее перевод на русский язык (пункты 22 – 24 Порядка проведения предварительной экспертизы).

55. В ходе проверки соблюдения порядка испрашивания приоритета экспертизой также изучаются изображения промышленных образцов в евразийской заявке и документах, подтверждающих правомерность требования об испрашивании приоритета.

При необходимости заявитель уведомляется о разночтениях, которые могут стать основанием для признания испрашивания приоритета неправомерным в ходе экспертизы по существу (примеры см. в пункте 72 Руководства).

3.6. Проверка соблюдения требований к оформлению и подаче выделенной евразийской заявки, установленных правилом 113(3) Патентной инструкции

56. В ходе предварительной экспертизы выделенной евразийской заявки проверяется соблюдение:

требований к оформлению выделенной евразийской заявки;

требований, установленных правилом 113(3) Патентной инструкции к подаче выделенной евразийской заявки.

Евразийское ведомство проверяет соответствие выделенной евразийской заявки требованиям, предъявляемым к ее оформлению, в соответствии с главой 3 Порядка проведения предварительной экспертизы.

При проверке соблюдения требований к подаче выделенной евразийской заявки Евразийским ведомством проверяется:

не отозвана ли первоначальная евразийская заявка, на основании которой подана выделенная евразийская заявка;

не считается ли первоначальная заявка, на основании которой подана выделенная евразийская заявка, отозванной;

не осуществлена ли выдача по первоначальной евразийской заявке, на основании которой подана выделенная евразийская заявка, евразийского патента;

не исчерпаны ли возможности обжалования решения об отказе в выдаче евразийского патента по первоначальной евразийской заявке, на основании которой подана выделенная евразийская заявка, если такое решение было принято Евразийским ведомством.

Если заявитель при нарушении требований к оформлению и подаче выделенной евразийской заявки в четырехмесячный срок с даты направления ему Евразийским ведомством соответствующего уведомления не внес в евразийскую заявку необходимые исправления и уточнения, выделенная евразийская заявка считается неподанной.

При неуплате заявителем в отношении выделенной евразийской заявки единой процедурной пошлины или ее уплате в размере, меньшем по сравнению с установленным Положением о пошлинах, или по истечении сроков, предусмотренных правилом 93(4) Патентной инструкции, наступают последствия, установленные пунктом 5 Порядка проведения предварительной экспертизы (пункты 26 – 29 Порядка проведения предварительной экспертизы).

57. Выделение евразийской заявки из первоначальной евразийской заявки происходит, когда речь идет о наличии в евразийской заявке нескольких самостоятельных промышленных образцов. К примеру, в ходе рассмотрения комплекта изображений выявлено, что в комплекте содержится несколько изображений самостоятельных промышленных образцов. Однако выделение евразийской заявки не может осуществляться в отношении отдельных признаков, элементов, частей изделия, части (частей) набора на том основании, что данные признаки, элементы, части присутствовали в первоначальной евразийской заявке.

3.7. Сроки для представления документов, запрошенных в ходе проведения предварительной экспертизы евразийской заявки

58. В ходе проведения предварительной экспертизы евразийской заявки при необходимости заявителю может быть предложено внести исправления и уточнения в евразийскую заявку в течение четырех месяцев с даты направления Евразийским ведомством соответствующего уведомления согласно правилу 113(2) Патентной инструкции.

Указанный срок продлевается по ходатайству заявителя, поданному в Евразийское ведомство до истечения установленного срока. Необходимый заявителю период продления срока может испрашиваться им как одновременно, так и путем последовательной подачи нескольких ходатайств, каждое из которых должно подаваться до истечения устанавливаемых Евразийским ведомством сроков. Вместе с ходатайством в Евразийское ведомство представляется документ, подтверждающий уплату установленной пошлины.

Если заявителем не соблюдены сроки, установленные для совершения какого-либо из процедурных действий, он может в течение двух месяцев с даты истечения установленного срока подать в Евразийское ведомство ходатайство о продолжении делопроизводства при условии представления вместе с ходатайством документа об уплате установленной пошлины. При подаче упомянутого ходатайства на дату его подачи должны быть выполнены все требования, в отношении которых был установлен срок исполнения соответствующих действий.

Ходатайства о продлении срока и о продолжении делопроизводства не могут быть поданы в отношении сроков, упомянутых в правиле 105(4) Патентной инструкции (пункт 30 Порядка проведения предварительной экспертизы).

ГЛАВА 4. РЕЗУЛЬТАТЫ ПРЕДВАРИТЕЛЬНОЙ ЭКСПЕРТИЗЫ ЕВРАЗИЙСКОЙ ЗАЯВКИ. ПУБЛИКАЦИЯ ЕВРАЗИЙСКОЙ ЗАЯВКИ. ИСТОЧНИКИ, СОДЕРЖАЩИЕ СВЕДЕНИЯ О ЕВРАЗИЙСКИХ ЗАЯВКАХ И ЕВРАЗИЙСКИХ ПАТЕНТАХ

59. При соответствии документов евразийской заявки требованиям, установленным Патентной инструкцией, Правилами составления и подачи евразийской заявки, а также Порядком проведения предварительной экспертизы, заявителю направляется уведомление о положительном результате предварительной экспертизы евразийской заявки.

В течение одного месяца с даты направления заявителю уведомления о положительном результате предварительной экспертизы евразийской заявки Евразийским ведомством осуществляется публикация евразийской заявки.

Евразийская заявка публикуется в электронной форме.

Публикация евразийской заявки включает:

- титульный лист, содержащий библиографические данные;
- изображения каждого заявленного в евразийской заявке промышленного образца;
- цифровую трехмерную модель, если она была представлена заявителем.

Изображения промышленного образца воспроизводятся по материалам евразийской заявки.

Порядок изображений для публикации в рамках одного комплекта изображений для каждого промышленного образца определяется Евразийским ведомством. В зависимости от наличия изображений для определенных ракурсов изделия, как правило, этот порядок определяется следующим образом:

- «общий вид»;
- «вид спереди»;
- «вид сзади»;
- «вид сбоку» (справа);
- «вид сбоку» (слева);
- «вид сверху»;
- «вид снизу» (пункты 31, 32 Порядка проведения предварительной экспертизы).

60. Публикация евразийской заявки производится в официальном бюллетене Евразийского ведомства. Таковым является Бюллетень «Промышленные образцы (евразийские заявки и евразийские патенты)» (правило 122 Патентной инструкции).

В отношении евразийских заявок в официальном бюллетене Евразийского ведомства в обязательном порядке публикуются:

- библиографические данные, включающие:
- регистрационный номер евразийской заявки;
- код вида документа;
- дату подачи евразийской заявки;
- дату публикации евразийской заявки;
- сведения о приоритете;
- сведения о заявителе, его местожительстве или местонахождении;
- сведения о евразийском патентном поверенном или ином представителе, если он указан в евразийской заявке, его местожительстве или местонахождении;
- индекс (индексы) рубрики МКПО, к которой относится промышленный образец;
- изображения промышленного образца;
- цифровая трехмерная модель, если она была представлена заявителем;
- сведения о возражении против выдачи евразийского патента;
- сведения об отзыве евразийской заявки, восстановлении права на евразийскую заявку и решении об отказе в выдаче евразийского патента;
- сведения о регистрации и аннулировании регистрации перехода права на получение евразийского патента.

61. На веб-портале Организации в разделе «**Заявки и Патенты**» размещены вкладки:

- [«Бюллетень ЕАПВ «Промышленные образцы \(евразийские заявки и евразийские патенты\)»](#)
- [«Опубликованные заявки на промышленные образцы»](#)
- [«Возражения против выдачи евразийского патента на промышленный образец»](#)

Официальный бюллетень Евразийского ведомства позволяет найти опубликованные евразийские заявки и евразийские патенты по годам и месяцам.

Выбрав необходимый бюллетень и пройдя в раздел «Евразийские заявки на промышленные образцы», можно найти все опубликованные евразийские заявки в данном бюллетене.

Раздел веб-портала Организации «Опубликованные заявки на промышленные образцы» содержит постоянно актуализируемый список опубликованных евразийских заявок. Посредством данного ресурса можно увидеть общее количество опубликованных евразийских заявок.

В списке содержится:

- номер евразийской заявки;
- дата ее публикации;
- заявитель;
- «общий вид» каждого заявленного в евразийской заявке промышленного образца.

Если лицо, просматривающее данный список, заинтересовало изображение (изображения) промышленного образца (промышленных образцов), можно нажать на номер соответствующей евразийской заявки и перейти для просмотра деталей во вкладку с этой заявкой.

62. На веб-портале Организации в разделе «**Информационные ресурсы**», выбрав вкладку «[Евразийский сервер публикаций](#)», можно получить доступ к расширенному поиску информации по евразийским заявкам и евразийским патентам.

Критерии поиска:

- 1) номер евразийской заявки;
- 2) номер евразийского патента;
- 3) индексы МКПО;
- 4) дата публикации;
- 5) номер бюллетеня;
- 6) евразийские заявки на промышленные образцы (S);
- 7) евразийские патенты на промышленные образцы (S1);
- 8) евразийские патенты на промышленные образцы, по которым согласно правилу 116(5) Патентной инструкции принято решение о частичном удовлетворении возражения (S2);
- 9) евразийские патенты на промышленные образцы, по которым принято решение об ограничении евразийского патента на основании заявления, поданного согласно правилу 118(2) Патентной инструкции (S3);
- 10) евразийские патенты на промышленные образцы, из которых были исключены отдельные промышленные образцы в результате передачи исключительного права на промышленные образцы по договору (S4);
- 11) переиздание евразийских патентов на промышленные образцы (исправление или изменение изображений промышленного образца в евразийском патенте) (S9);
- 12) переиздание евразийских патентов на промышленные образцы (изменение титульного листа) (S8);

«Расширенный поиск»

- 13) название промышленного образца;
- 14) сведения о заявителе(ях);
- 15) сведения о патентовладельце(ах);

16) патентный поверенный / представитель.

63. Публикация евразийской заявки при условии завершения предварительной экспертизы с положительным результатом является обязательной.

Любое лицо, которое полагает, что заявленный промышленный образец не является новым и оригинальным либо относится к решениям и (или) объектам, охрана которых в качестве промышленных образцов не предоставляется в соответствии с правилом 78(6) Патентной инструкции, может подать в Евразийское ведомство возражение против выдачи евразийского патента.

Возражение может быть подано также национальным ведомством, если право национального ведомства на подачу такого возражения предусмотрено национальным законодательством соответствующего Договаривающегося государства.

Вместе с тем не все опубликованные евразийские заявки в последующем могут появиться в Реестре евразийских патентов на промышленные образцы, так как по евразийской заявке может быть вынесено решение об отказе в выдаче евразийского патента либо делопроизводство по евразийской заявке может быть прекращено.

Часть IV. Экспертиза евразийской заявки по существу

ГЛАВА 5. ПРОВЕРКИ, ОСУЩЕСТВЛЯЕМЫЕ В ХОДЕ ЭКСПЕРТИЗЫ ЕВРАЗИЙСКОЙ ЗАЯВКИ ПО СУЩЕСТВУ

64. В соответствии с правилом 111(1) Патентной инструкции, пунктом 3 Порядка проведения экспертизы по существу экспертиза евразийской заявки по существу проводится при условии завершения предварительной экспертизы с положительным результатом.

65. Согласно правилу 111(2) Патентной инструкции, пункту 4 Порядка проведения экспертизы по существу в ходе экспертизы евразийской заявки по существу проверяется:

возможность отнесения каждого заявленного в евразийской заявке промышленного образца к промышленным образцам в соответствии со статьей 3(1) Протокола;

не относится ли каждый заявленный в евразийской заявке промышленный образец к решениям, в отношении которых очевидно, что их существенные признаки не обусловлены творческим характером особенностей изделия, как это предусмотрено правилом 78(3) Патентной инструкции;

не относится ли каждый заявленный в евразийской заявке промышленный образец к решениям и объектам, указанным в подпунктах б), в) и г) правила 78(6) Патентной инструкции;

правомерность испрашивания приоритета согласно правилу 80 Патентной инструкции;

соответствие каждого заявленного в евразийской заявке промышленного образца, в отношении которого в Евразийское ведомство поступило возражение против выдачи евразийского патента согласно правилу 110(2) Патентной инструкции, условиям патентоспособности и относится ли каждый такой промышленный образец к решениям, указанным в правиле 78(6) Патентной инструкции, в пределах сведений, содержащихся в возражении против выдачи евразийского патента.

5.1. Проверка возможности отнесения промышленного образца к промышленным образцам в соответствии со статьей 3(1) Протокола

66. В соответствии со статьей 3(1) Протокола промышленным образцом, которому предоставляется правовая охрана, признается решение внешнего вида изделия промышленного или кустарно-ремесленного производства, являющееся патентоспособным в соответствии с Патентной инструкцией.

Проверка возможности отнесения промышленного образца к промышленным образцам в соответствии со статьей 3(1) Протокола проводится в отношении каждого решения, заявленного в евразийской заявке.

В ходе проверки возможности отнесения заявленного в евразийской заявке решения к промышленному образцу устанавливается:

является ли заявленное в евразийской заявке в качестве промышленного образца решение решением внешнего вида изделия;

относится ли заявленное в евразийской заявке в качестве промышленного образца решение к внешнему виду изделия промышленного или кустарно-ремесленного производства.

Промышленный образец объективно проявляется во внешних признаках изделия, которые должны четко просматриваться на изображениях изделия. При этом под изделием понимается любое изделие промышленного или кустарно-ремесленного производства, в частности упаковка, этикетка, составное изделие, набор (комплект) изделий, шрифт, а также самостоятельная часть изделия.

Если в результате проведенной проверки получены положительные ответы на вышеуказанные вопросы, заявленное в евразийской заявке решение признается промышленным образцом в соответствии со статьей 3(1) Протокола и в его отношении осуществляются иные проверки, предусмотренные пунктом 4 Порядка проведения экспертизы по существу (пункты 5 – 7 Порядка проведения экспертизы по существу).

Ниже приведены примеры (из открытых источников, не из практики Евразийского ведомства) объектов, в отношении которых при подаче евразийской заявки мог бы возникнуть вопрос в части отнесения промышленного образца к промышленным образцам в соответствии со статьей 3(1) Протокола (речь идет об объектах живой природы):





66.1. Если по результатам проверки сделан вывод о том, что хотя бы одно из заявленных в евразийской заявке решений не относится к промышленным образцам в соответствии со статьей 3(1) Протокола, заявитель уведомляется об этом Евразийским ведомством.

Уведомление Евразийского ведомства направляется в форме заключения о патентоспособности, ответ на которое необходимо представить в Евразийское ведомство в четырехмесячный срок. Таким образом, заявителю предлагается представить свое мнение в отношении доводов экспертизы.

При этом в рассматриваемой ситуации ему будет предложено исключить решение, не являющееся промышленным образцом в соответствии со статьей 3(1) Протокола, из евразийской заявки.

Если заявитель не внесет в установленный срок в евразийскую заявку необходимые исправления и уточнения путем исключения решения, не являющегося промышленным образцом в соответствии со статьей 3(1) Протокола, и не подаст ходатайство о продлении указанного срока, будет вынесено решение об отказе в выдаче евразийского патента.

Если евразийская заявка состоит только из решения (решений), не являющегося (не являющихся) промышленным образцом (промышленными образцами) в соответствии со статьей 3(1) Протокола, и по результатам изучения доводов заявителя в ответ на заключение о патентоспособности экспертиза придет к выводу о невозможности отнесения заявленного решения (объекта) к промышленному образцу, Евразийским ведомством будет вынесено решение об отказе в выдаче евразийского патента.

66.2. Вопрос о том, раскрывает ли промышленный образец решение внешнего вида всего изделия либо его части, рассматривается с учетом заявленного изображения (комплекта изображений), поскольку оно проясняет природу изделия, предполагаемое назначение и (или) функцию (функции) изделия.

Цветографическая проработка может быть одним из существенных признаков промышленного образца, но сам по себе цвет не соответствует определению «промышленный образец», поскольку не определяет решение внешнего вида изделия.

Цветографическая проработка может быть принята, если из представленных изображений (ракурсов изделия) очевидно, что цветовое решение входит в совокупность существенных признаков внешнего вида изделия. Кроме того, внешние контуры изделия также должны быть завершенными и не сливаться с фоном, на котором изображено изделие.

Словесные элементы и (или) последовательность букв не соответствуют определению «промышленный образец» сами по себе.

В то же время, использование графических, изобразительных элементов, оригинальное исполнение словесных и (или) буквенных элементов, формирование композиции из изобразительных и словесных, буквенных элементов может привести к формированию промышленного образца.

Живые организмы не относятся к изделиям промышленного или кустарно-ремесленного производства. Решение, раскрывающее внешний вид растений, цветов, фруктов и т.д. в их естественном состоянии, не может быть признано промышленным образцом, даже если форма, о которой идет речь, отличается от формы, обычно соответствующей такому живому организму.

Однако изображение решения, раскрывающего внешний вид растений, цветов, фруктов и т.д., может быть принято в качестве изображения промышленного образца, если заявителем будет указано, что продукт является искусственным (индекс рубрики МКПО 11-04, искусственные цветы, растения, фрукты).

5.2. Проверка отнесения промышленного образца к решениям, в отношении которых очевидно, что их существенные признаки не обусловлены творческим характером особенностей изделия, как это предусмотрено правилом 78(3) Патентной инструкции

67. Промышленными образцами, относящимися к решениям, в отношении которых очевидно, что их существенные признаки не обусловлены творческим характером особенностей изделия, как это предусмотрено правилом 78(3) Патентной инструкции, в частности, могут быть промышленные образцы, существенные признаки которых:

выражены в форме простого геометрического тела, объема или простой геометрической фигуры без существенных изменений;

имитируют особенности широко известных решений внешнего вида изделий;

сформированы путем составления комплекта из изделий, широко известных порознь, без изменения их внешнего вида;

созданы путем копирования внешнего вида изделий другого назначения, широко известных архитектурных сооружений, природных объектов и тому подобное без применения приемов стилизации и переработки.

Проверка заявленного в евразийской заявке промышленного образца по указанному в настоящей главе основанию осуществляется с учетом сведений, доступных Евразийскому

ведомству на этапе экспертизы евразийской заявки по существу, без проведения глубокого информационного поиска среди изделий такого же или сходного назначения.

Если по результатам проведенной проверки сделан вывод о том, что хотя бы один из заявленных в евразийской заявке промышленных образцов относится к решениям, в отношении которых очевидно, что их существенные признаки не обусловлены творческим характером особенностей изделия, как это предусмотрено правилом 78(3) Патентной инструкции, заявитель уведомляется об этом Евразийским ведомством. При этом ему предлагается исключить промышленный образец, относящийся к решениям, в отношении которых очевидно, что их существенные признаки не обусловлены творческим характером особенностей изделия, как это предусмотрено правилом 78(3) Патентной инструкции, из евразийской заявки в течение четырех месяцев с даты направления вышеуказанного уведомления.

Если заявитель не внесет в установленный срок в евразийскую заявку необходимые исправления и уточнения путем исключения промышленного образца, относящегося к решениям, в отношении которых очевидно, что их существенные признаки не обусловлены творческим характером особенностей изделия, как это предусмотрено правилом 78(3) Патентной инструкции, и не подаст ходатайство о продлении указанного срока, выносится решение об отказе в выдаче евразийского патента (пункты 9, 10 Порядка проведения экспертизы по существу).

67.1. Далее приведены изображения изделий из практики Евразийского ведомства, в отношении которых рассматривался вопрос отнесения промышленного образца к решениям, в отношении которых очевидно, что их существенные признаки не обусловлены творческим характером особенностей изделия, как это предусмотрено правилом 78(3) Патентной инструкции, а также изображения из открытых источников, в отношении которых данный вопрос мог бы быть рассмотрен при подаче в их отношении евразийских заявок.

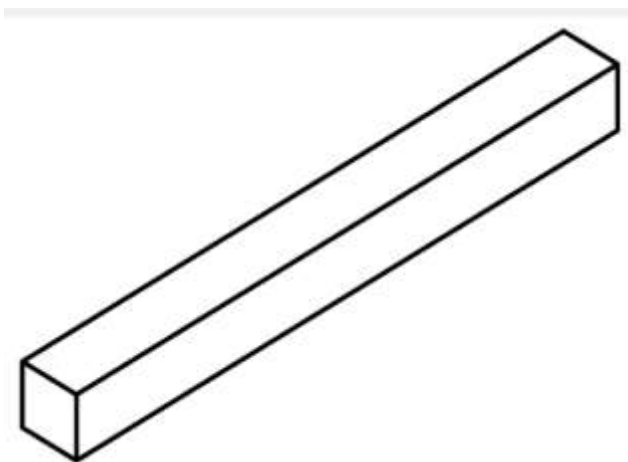

молдинг декоративный, представляющий собой геометрическую фигуру без каких-либо изменений в проработке внешнего вида изделия

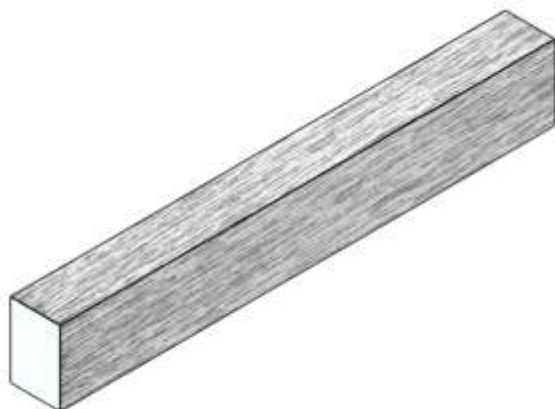

молдинг декоративный, представляющий собой геометрическую фигуру, поверхность которой имитирует древесину



пластиковый стакан стандартной формы без решения, относящегося к форме и (или) декоративной проработке (принты, изображения, словесные, буквенные элементы в оригинальном шрифтовом исполнении, композиции из изобразительных и словесных, буквенных элементов и т.д.)



серьги, полностью повторяющие форму скрепки



паркетная доска, решение внешнего вида которой состоит в имитации деревянного покрытия



игрушечная машина, полностью копирующая решение внешнего вида (дизайн) автомобиля Bentley

67.2. Уведомление Евразийского ведомства направляется в форме заключения о патентоспособности, ответ на которое необходимо представить в четырехмесячный срок. Таким образом, заявителю будет предложено представить свое мнение в отношении доводов экспертизы.

Если евразийская заявка состоит только из решения (решений), в отношении которых очевидно, что их существенные признаки не обусловлены творческим характером особенностей изделия, и по результатам изучения доводов заявителя в ответ на заключение о патентоспособности экспертиза придет к выводу о невозможности регистрации промышленного образца (промышленных образцов), Евразийским ведомством будет вынесено решение об отказе в выдаче евразийского патента.

5.3. Проверка отнесения промышленного образца к решениям и объектам, указанным в подпунктах б), в) и г) правила 78(б) Патентной инструкции

68. В соответствии с подпунктом б) правила 78(б) Патентной инструкции не предоставляется правовая охрана в качестве промышленного образца решениям, включающим, воспроизводящим или имитирующим:

официальные символы, в том числе государственные символы и знаки (флаги, гербы, ордена, денежные знаки и тому подобное);

сокращенные или полные наименования международных и межправительственных организаций, их флаги, гербы, другие символы и знаки;

официальные контрольные, гарантийные или пробирные клейма, печати, награды и другие знаки отличия;

узнаваемые части вышеперечисленных официальных символов, наименований и знаков.

69. Проверка каждого заявленного в евразийской заявке решения по указанным в пункте 11 Порядка проведения экспертизы по существу основаниям осуществляется путем исследования изображений внешнего вида изделия с целью выявления признаков, которые могут представлять собой или имитировать указанные в пункте 11 Порядка проведения экспертизы по существу объекты либо их узнаваемые части.

Указанные в пункте 11 Порядка проведения экспертизы по существу объекты, их узнаваемые части или имитации могут быть включены в промышленный образец в качестве неохраняемых элементов, если на это имеется документальное подтверждение согласия соответствующего компетентного органа государства либо международной или межправительственной организации, интересы которого (которой) затрагиваются заявленным в евразийской заявке решением.

В случае отсутствия документального подтверждения согласия соответствующего компетентного органа государства либо международной или межправительственной организации, интересы которого (которой) затрагиваются заявленным в евразийской заявке промышленным образцом, Евразийское ведомство направляет заявителю уведомление о

необходимости представления такого документального подтверждения согласия в течение четырех месяцев с даты направления уведомления.

Заявитель вправе исключить из заявленного в евразийской заявке промышленного образца официальные символы, наименования и отличительные знаки, их узнаваемые части или имитации, указанные в пункте 11 Порядка проведения экспертизы по существу. При исключении указанных объектов Евразийское ведомство также оценивает соответствие измененного изображения требованиям, установленным абзацем вторым правила 113(1) Патентной инструкции.

Если заявитель не внесет в установленный срок в евразийскую заявку необходимые исправления и уточнения и не подаст ходатайство о продлении указанного срока, выносится решение об отказе в выдаче евразийского патента (пункты 11, 12 Порядка проведения экспертизы по существу).

69.1. Уведомление Евразийского ведомства направляется в форме заключения о патентоспособности, ответ на которое необходимо представить в четырехмесячный срок. Таким образом, заявителю будет предложено представить свое мнение в отношении доводов экспертизы.

Если евразийская заявка состоит только из промышленного образца (промышленных образцов), относящихся к решениям и объектам, указанным в подпункте б) правила 78(6) Патентной инструкции, и по результатам изучения доводов заявителя в ответ на заключение о патентоспособности экспертиза придет к выводу о невозможности регистрации промышленного образца (промышленных образцов), Евразийским ведомством будет вынесено решение об отказе в выдаче евразийского патента.

69.2. Обозначенные основания для вынесения решения об отказе в выдаче евразийского патента применяются с учетом статьи 6-ter Парижской конвенции и подлежат проверке, в том числе в целях недопущения нарушения публичного интереса государств-участников Парижской конвенции, связанного с государственной символикой и отличительными знаками, а также в целях недопущения нарушения интересов международных и межправительственных организаций, связанных с использованием символики и наименований таких организаций.

69.3. Проверка заявленного промышленного образца осуществляется путем:

исследования внешнего вида изделия с целью выявления признаков, которые могут представлять собой или имитировать официальные символы, наименования и отличительные знаки либо их узнаваемые части;

проведения информационного поиска в общедоступных базах данных, включая базу данных ВОИС «Article 6ter Express database», на сайтах государственных и компетентных органов, а также в иных открытых источниках, которые могут содержать сведения в отношении выявленных признаков промышленного образца, представляющих собой или имитирующих официальные символы, наименования и отличительные знаки либо их узнаваемые части.

База данных «Article 6ter Express database»: <https://6ter.wipo.int/struct-search>.

Сайт, содержащий информацию о флагах стран мира, флагах международных организаций, флагах народов, гербах стран мира, логотипах стран мира: <https://f-gl.ru/>.

Сайт, содержащий информацию о флагах и гербах: <http://www.world-globe.ru/>, <http://rusgerb.clow.ru/>.

Сайты с изображениями по геральдике: <https://geraldika.ru/>, <http://www.heraldicum.ru/>, <http://www.vexillographia.ru/>, <http://heraldry.hobby.ru/>.

Сайт с информацией о гербах стран, городов России, монетах Европы, о флагах стран, международных организаций (АСЕАН, Африканский союз, Европейский союз, Красный крест, Лига арабских стран, НАТО, ОАГ, ООН, ОПЕК, СНГ), сигнальных флагах и банкнотах некоторых стран: <http://planetolog.ru/emblem-russia-list.php>.

Наименования международных и межправительственных организаций:

<https://knigi.news/mejdunarodnoe/prinyatyie-sokrascheniya-nazvaniy.html>.

Денежные знаки:

<https://www.calc.ru/>

<https://www.coin-database.com/>.

Печати и клейма:

<https://www.silvercollection.it/hallmarks.html>

<https://golden-inform.ru/proby/klejmo-na-zolote/>

<http://kleima.ru/>

Вышеуказанный список источников не является исчерпывающим перечнем источников полезной информации.

70. В соответствии с подпунктом в) правила 78(6) Патентной инструкции не предоставляется правовая охрана в качестве промышленного образца решениям, включающим, воспроизводящим или имитирующим официальные наименования или изображения объектов культурного (в том числе этнического и религиозного) наследия либо их узнаваемые части.

Проверка заявленного в евразийской заявке решения по указанным в пункте 13 Порядка проведения экспертизы по существу основаниям осуществляется путем исследования изображений внешнего вида изделия с целью выявления признаков, которые могут представлять собой или имитировать официальные наименования или изображения объектов культурного (в том числе этнического и религиозного) наследия либо их узнаваемые части.

Указанные в пункте 13 Порядка проведения экспертизы по существу объекты, их узнаваемые части или имитации могут быть включены в промышленный образец, если на это имеется документальное подтверждение согласия соответствующего компетентного органа Договаривающегося государства, интересы которого затрагиваются заявленным в евразийской заявке решением, или документальное подтверждение согласия собственника соответствующего объекта культурного наследия.

В случае отсутствия документального подтверждения согласия соответствующего компетентного органа Договаривающегося государства, интересы которого затрагиваются заявленным в евразийской заявке решением, или собственника соответствующего объекта культурного наследия, Евразийское ведомство направляет заявителю уведомление о необходимости представления такого документального подтверждения согласия в течение четырех месяцев с даты направления уведомления.

Заявитель вправе исключить из заявленного в евразийской заявке промышленного образца элементы (части), воспроизводящие или имитирующие официальные наименования или изображения объектов культурного (в том числе этнического и религиозного) наследия либо их узнаваемые части, указанные в пункте 13 Порядка проведения экспертизы по существу.

При исключении из промышленного образца обозначенных выше элементов (частей) Евразийское ведомство оценивает также соответствие измененного изображения требованиям, установленным абзацем вторым правила 113(1) Патентной инструкции.

Если заявитель не внесет в установленный срок в евразийскую заявку необходимые исправления и уточнения и не подаст ходатайство о продлении указанного срока, выносится решение об отказе в выдаче евразийского патента (пункты 13, 14 Порядка проведения экспертизы по существу).

70.1. Уведомление Евразийского ведомства направляется в форме заключения о патентоспособности, ответ на которое необходимо представить в четырехмесячный срок. Таким образом, заявителю предлагается представить свое мнение в отношении доводов экспертизы.

Если евразийская заявка состоит только из промышленного образца (промышленных образцов), относящихся к решениям и объектам, указанным в подпункте в) правила 78(6) Патентной инструкции, и по результатам изучения доводов заявителя в ответ на заключение о патентоспособности экспертиза придет к выводу о невозможности регистрации промышленного образца (промышленных образцов), Евразийским ведомством будет вынесено решение об отказе в выдаче евразийского патента.

70.2. Проверка заявленного промышленного образца осуществляется путем:

исследования внешнего вида изделия с целью выявления признаков, которые могут представлять собой или имитировать официальные наименования или изображения объектов культурного (в том числе этнического и религиозного) наследия либо их узнаваемые части;

проведения информационного поиска в общедоступных базах данных, которые могут содержать сведения в отношении выявленных признаков промышленного образца, представляющих собой или имитирующих официальные наименования или изображения объектов культурного (в том числе этнического и религиозного) наследия либо их узнаваемые части.

Базы данных с информацией об объектах всемирного наследия ЮНЕСКО:

<http://whc.unesco.org/ru/list/> – содержит списки объектов наследия по странам и регионам и их изображения,

<http://dic.academic.ru/dic.nsf/ruwiki/1084713> – списки объектов наследия по странам и регионам, изображения.

Сведения из Единого государственного реестра объектов культурного наследия (памятников истории и культуры) народов Российской Федерации: <https://opendata.mkrf.ru/opendata/7705851331-egrkn#a:eyJ0YWUiOiJidWlsZF90YWJsZSJ9>.

Государственный список памятников истории и культуры республиканского значения Республики Казахстан: <https://adilet.zan.kz/rus/docs/V2000020397#z16>.

Государственный список памятников истории и культуры Кыргызской Республики республиканского значения: <https://minculture.gov.kg/gosudarstvennyj-spisok-pamyatnikov-istorii-i-kultury-kyrgyzskoj-respubliki-respublikanskogo-znacheniya/?lang=ru>.

Государственный список историко-культурных ценностей Республики Беларусь: [http://gossписок.gov.by/\(X\(1\)S\(5mtiworkl1mggzolr4ozlhym\)\)/?AspxAutoDetectCookieSupport=1](http://gossписок.gov.by/(X(1)S(5mtiworkl1mggzolr4ozlhym))/?AspxAutoDetectCookieSupport=1) (сайт на белорусском языке, для поиска информации требуется перевод на русский язык).

Вышеуказанный список источников не является исчерпывающим перечнем источников полезной информации.

70.3. При возникновении вопроса возможного воспроизведения или имитирования официального наименования или изображения объектов культурного наследия (в том числе этнического и религиозного) либо их узнаваемых частей, подлежащих охране в Договариваемом государстве, Евразийским ведомством может быть направлен запрос в национальное ведомство (по договоренности).

Такой запрос может быть направлен в целях получения дополнительных консультаций либо с просьбой оказать содействие в получении дополнительных консультаций в государственных и иных компетентных органах Договариваемого государства. Консультации могут осуществляться как в письменной, так и в устной форме.

71. В соответствии с подпунктом г) правила 78(6) Патентной инструкции не предоставляется правовая охрана в качестве промышленного образца решениям, все признаки которых обусловлены исключительно технической функцией изделия.

К решениям, все признаки которых обусловлены исключительно технической функцией изделия, относятся решения внешнего вида изделий, признаки которых обусловлены проявляемой при эксплуатации технической функцией изделия. При этом под

эксплуатацией понимается эксплуатация непосредственным потребителем, не связанная с созданием, обслуживанием и ремонтом изделия.

Если только часть признаков внешнего вида изделия обусловлена исключительно технической функцией изделия, правовая охрана решению такого внешнего вида изделия в качестве промышленного образца может быть предоставлена.

К изделиям, отдельные признаки внешнего вида которых обусловлены исключительно технической функцией изделия, могут быть отнесены однотипные изделия, имеющие совпадающее назначение, и изготовленные с применением государственных и (или) межгосударственных стандартов.

Проверка заявленного в евразийской заявке промышленного образца по указанному основанию осуществляется с учетом назначения изделия, а также словарно-справочной, научно-технической литературы, государственных и (или) межгосударственных стандартов, принятых в Договаривающихся государствах (пункт 15 Порядка проведения экспертизы по существу).

71.1. Анализируя внешний вид любого изделия, видимого в процессе его обычной эксплуатации, в подавляющем большинстве случаев можно прийти к выводу о том, что признаки внешнего вида такого изделия, необходимые для его функционирования, обусловлены не только технической функцией изделия, но и имеют эстетические особенности, которые являются признаками промышленного образца. Такие признаки являются охраняемыми признаками промышленного образца.

К примеру, внешний вид заварочных чайников, имеющих носики для розлива жидкости, но эти носики визуально могут отличаться друг от друга визуально в части эстетических особенностей.

При необходимости для выявления признаков, обусловленных исключительно технической функцией изделия, экспертизой может быть проведен информационный поиск в целях выявления аналогового ряда изделий такого же или сходного назначения и сопоставления повторяющихся элементов, выполняющих техническую функцию изделия.

Кроме того, требуется исследование принципа функционирования изделия, к которому относится промышленный образец, принцип и особенности функционирования изделий такого же назначения, а также требования стандартов, предъявляемых к изделиям данного вида, которые могут повлиять на их внешний вид и определять функциональность.

Наличие повторяющихся признаков, как правило, обусловлено тем, что они выполняют техническую функцию в изделии. Если такие конструктивные элементы не имеют эстетических особенностей, позволяющих отличить их друг от друга, они могут быть отнесены к признакам промышленного образца, обусловленным исключительно технической функцией изделия.

71.2. Уведомление Евразийского ведомства направляется в форме заключения о патентоспособности, ответ на которое необходимо представить в четырехмесячный срок.

Таким образом, заявителю будет предложено представить свое мнение в отношении доводов экспертизы.

Если евразийская заявка состоит только из решения (решений), все признаки которых обусловлены исключительно технической функцией изделия, и по результатам изучения доводов заявителя в ответ на заключение о патентоспособности экспертиза придет к выводу о невозможности регистрации промышленного образца (промышленных образцов), Евразийским ведомством будет вынесено решение об отказе в выдаче евразийского патента.

5.4. Проверка правомерности испрашивания приоритета согласно правилу 80 Патентной инструкции

72. Правомерность испрашивания заявителем приоритета оценивается путем проверки: соблюдения заявителем положений правила 80 Патентной инструкции;

раскрытия признаков заявленного в евразийской заявке промышленного образца в предшествующей (первоначальной) заявке, промышленном образце, продемонстрированном на официальной или официально признанной международной выставке.

При проверке раскрытия признаков заявленного в евразийской заявке промышленного образца в предшествующей (первоначальной) заявке, промышленном образце, продемонстрированном на официальной или официально признанной международной выставке, определяется тождественность соответствующих изображений внешнего вида изделия.

При оценке тождественности изображений внешнего вида изделия учитывается, что способы отображения частей (элементов) внешнего вида изделия, на правовую охрану которых заявитель не претендует, а также фон изображений в евразийской заявке и в копии предшествующей (первоначальной) заявки могут отличаться.

Если в документах, необходимых для установления даты приоритета, имеются недостатки, препятствующие признанию испрашивания приоритета правомерным, и выявленные недостатки заявителем не устранены либо их устранение не представляется возможным без изменения совокупности существенных признаков решения внешнего вида изделия, заявленных в евразийской заявке, Евразийское ведомство продолжает проведение экспертизы евразийской заявки по существу. При этом приоритет в отношении такой евразийской заявки устанавливается по дате ее подачи в соответствии с правилом 101 Патентной инструкции.

72.1. Как отмечено в пункте 55 Руководства, в ходе проверки соблюдения порядка испрашивания приоритета на стадии предварительной экспертизы экспертизой также изучаются изображения промышленных образцов в евразийской заявке и документах, подтверждающих правомерность требования об испрашивании приоритета.

При необходимости заявитель уведомляется о разночтениях, которые могут стать основанием для признания испрашивания приоритета неправомерным в ходе экспертизы по существу.

72.2. Ниже приведены некоторые примеры Евразийского ведомства, когда при оценке тождественности изображений было учтено, что способы отображения частей (элементов) внешнего вида изделия, на правовую охрану которых заявитель не претендует, а также фон изображений в евразийской заявке и в копии предшествующей (первоначальной) заявки могут отличаться.

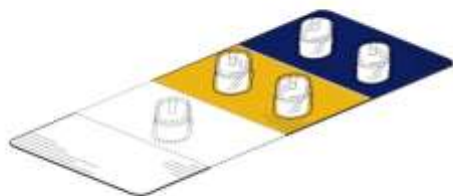

в евразийской заявке сегмент блистерной упаковки, на правовую охрану которого заявитель не претендовал, была выделен пунктирными линиями в соответствии с требованиями Патентной инструкции и Правил составления и подачи евразийской заявки.

В заверенной копии предшествующей заявки внешний вид той же блистерной упаковки представлен следующим образом:

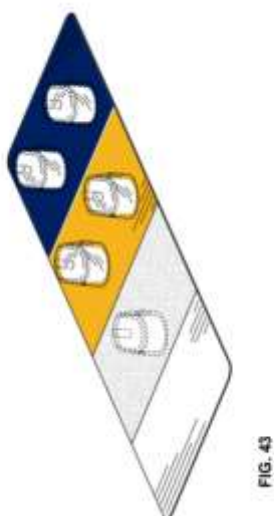

в заверенной копии предшествующей заявки данный сегмент блистерной упаковки в соответствии с практикой национального ведомства, в которое была подана предшествующая заявка, обозначен точечной штриховкой целиком в подтверждение того, что заявитель не претендует на правовую охрану этого элемента промышленного образца.

В следующих примерах совокупность существенных признаков промышленного образца в заверенной копии предшествующей заявки и евразийской заявке были идентичны, однако фон, использованный в заверенной копии предшествующей заявки, при подаче евразийской заявки не был принят как нейтральный фон без посторонних предметов:

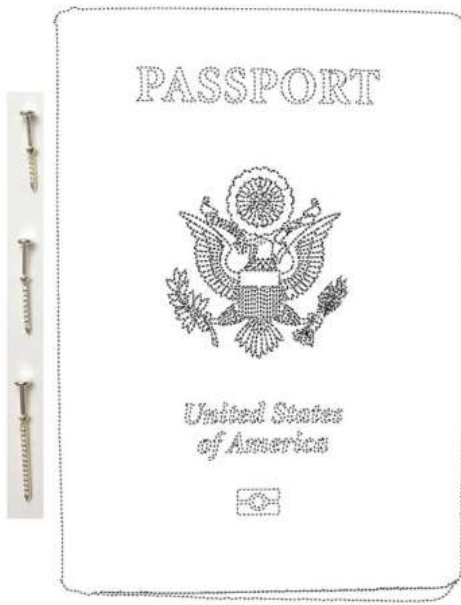

ГЛАВА 6. ПРОВЕРКИ, ОСУЩЕСТВЛЯЕМЫЕ В ХОДЕ ЭКСПЕРТИЗЫ ЕВРАЗИЙСКОЙ ЗАЯВКИ ПО СУЩЕСТВУ НА ОСНОВАНИИ ВОЗРАЖЕНИЙ ТРЕТЬИХ ЛИЦ ПРОТИВ ВЫДАЧИ ЕВРАЗИЙСКОГО ПАТЕНТА НА ПРОМЫШЛЕННЫЙ ОБРАЗЕЦ

6.1. Проверка соответствия промышленного образца условиям патентоспособности «новизна» и «оригинальность»

73. В ходе экспертизы по существу проверяется соответствие каждого заявленного в евразийской заявке промышленного образца, в отношении которого в Евразийское ведомство поступило возражение против выдачи евразийского патента в связи с тем, что промышленный образец не является новым и (или) оригинальным, соответствующему условию патентоспособности.

Вышеуказанная проверка проводится исключительно в пределах сведений, содержащихся в возражении против выдачи евразийского патента.

До начала оценки соответствия заявленного в евразийской заявке промышленного образца условиям патентоспособности (новизне и (или) оригинальности) проверяется соблюдение срока и условий подачи возражения, установленных правилом 110(2) Патентной инструкции, и исследуются доказательства, подтверждающие, что сведения, представленные лицом, подавшим возражение, для целей применения данного основания, являются общедоступными.

Общедоступными считаются сведения, содержащиеся в источнике информации, с которым может ознакомиться любое лицо само либо о содержании которого ему может быть законным путем сообщено.

Датой, определяющей включение сведений, содержащихся в соответствующем источнике информации, в общедоступные сведения, является:

- для опубликованных охранных документов – указанная на них дата опубликования;
- для печатных изданий – указанная на них дата подписания в печать, при ее отсутствии – дата выхода печатных изданий в свет, а при отсутствии возможности ее установления – последний день месяца или 31 декабря указанного в издании года, если время выхода печатного издания в свет определяется соответственно лишь месяцем или годом;
- для материалов диссертаций и авторефератов диссертаций, изданных на правах рукописей, – дата их поступления в библиотеку;
- для принятых на конкурс работ – дата их опубликования для ознакомления, подтвержденная документами, относящимися к проведению конкурса;
- для визуально воспринимаемых источников информации (плакаты, модели, изделия) – документально подтвержденная дата, с которой стало возможно их обозрение;
- для экспонатов, помещенных на выставке, – документально подтвержденная дата начала их показа;

- для сообщений по телевидению и в кино – дата такого сообщения, если оно зафиксировано на соответствующем носителе информации в установленном порядке, действовавшем на указанную дату;
- для сведений, полученных в электронной форме (посредством сети Интернет или иной информационной сети либо с использованием оптических дисков) – дата публикации документов, ставших доступными с помощью соответствующей электронной среды, если она на них проставлена, либо, если эта дата отсутствует, дата помещения сведений в такую электронную среду при условии возможности документального подтверждения их содержания и даты публикации и (или) ознакомления;
- для сведений об изделии, ставшем известным в результате его использования, например, путем его введения в гражданский оборот, – документально подтвержденная дата, с которой эти сведения стали общедоступными;
- для депонированных рукописей статей, обзоров, монографий и других материалов – дата их депонирования;
- для отчетов о научно-исследовательских работах, пояснительных записок к опытно-конструкторским работам и другой конструкторской, технологической и проектной документации, находящейся в органах (организациях) научно-технической информации, – дата их поступления в эти органы (организации);
- для нормативно-технической документации – дата ее регистрации в уполномоченном органе.

При оценке соответствия заявленного в евразийской заявке промышленного образца условиям патентоспособности (новизне и (или) оригинальности) учитываются существенные признаки промышленного образца.

Признаки внешнего вида изделия признаются существенными признаками промышленного образца, если они определяют эстетические особенности внешнего вида изделия и оказывают доминирующее влияние на общее зрительное впечатление. К существенным признакам промышленного образца относятся, в том числе форма, конфигурация, орнамент, сочетание цветов, линий, контуры изделия, текстура или фактура материала изделия.

Признаки, обусловленные исключительно технической функцией изделия, не являются существенными признаками промышленного образца.

К несущественным признакам внешнего вида изделия относятся такие маловыразительные, неразличимые, незначительные признаки внешнего вида изделия, исключение которых из совокупности признаков внешнего вида изделия не приводит к изменению общего зрительного впечатления.

Промышленный образец является новым, если совокупность его существенных признаков, нашедших отражение на изображениях внешнего вида изделия, неизвестна из сведений, ставших общедоступными в мире до даты подачи евразийской заявки, а если испрашен приоритет, – до даты приоритета промышленного образца.

Проверка заявленного в евразийской заявке промышленного образца на соответствие условию патентоспособности «новизна» включает:

определение существенных признаков заявленного в евразийской заявке промышленного образца;

определение наиболее близкого аналога среди указанных в материалах возражения против выдачи евразийского патента изделий, сведения о которых стали общедоступными в мире до даты подачи евразийской заявки, а если испрашен приоритет, – до даты приоритета промышленного образца;

сравнительный анализ существенных признаков заявленного в евразийской заявке промышленного образца и наиболее близкого аналога в целях определения соответствия проверяемого промышленного образца требованиям правила 78(2) Патентной инструкции.

Заявленный в евразийской заявке промышленный образец соответствует условию патентоспособности «новизна», если совокупность его существенных признаков отличается от совокупности существенных признаков ближайшего аналога. При этом аналогом признается решение внешнего вида изделия того же или сходного назначения.

Заявленный в евразийской заявке промышленный образец признается не соответствующим условию патентоспособности «новизна», если совокупность его существенных признаков тождественна совокупности существенных признаков аналога.

Промышленный образец является оригинальным, если его существенные признаки обусловлены творческим характером особенностей изделия, в частности если из сведений, ставших общедоступными в мире до даты подачи евразийской заявки, а если испрашен приоритет, – до даты приоритета промышленного образца, неизвестно решение внешнего вида изделия сходного назначения, производящее на информированного потребителя такое же общее впечатление, какое производит промышленный образец, нашедший отражение на изображениях внешнего вида изделия.

При проверке заявленного в евразийской заявке промышленного образца на соответствие условию патентоспособности «оригинальность» учитываются аналоги решения внешнего вида изделия в целом, а также аналоги решений внешнего вида его частей.

Проверка заявленного в евразийской заявке промышленного образца на соответствие условию патентоспособности «оригинальность» включает:

определение существенных признаков заявленного в евразийской заявке промышленного образца;

определение наиболее близкого аналога среди указанных в материалах возражения против выдачи евразийского патента изделий, сведения о которых стали общедоступными в мире до даты подачи евразийской заявки, а если испрашен приоритет, – до даты приоритета промышленного образца;

сравнение общих впечатлений, производимых заявленным в евразийской заявке промышленным образцом, и наиболее близким аналогом, выявление существенных признаков, которыми заявленный в евразийской заявке промышленный образец отличается от наиболее близкого аналога, сравнительный анализ существенных признаков заявленного в

евразийской заявке промышленного образца для выявления творческого характера особенностей изделия в соответствии с правилом 78(3) Патентной инструкции.

Под информированным потребителем понимается гипотетическое лицо, которое будет пользоваться изделием, в котором воплощен заявленный в евразийской заявке промышленный образец, и (или) проявляющее интерес к изделиям такого же или сходного назначения и, как следствие, имеющее знания о том, какие признаки внешнего вида обычно имеются у таких изделий.

При сравнении общих впечатлений, производимых промышленным образцом, заявленным в евразийской заявке, и внешним видом противопоставленного изделия, учитываются ограничения возможностей авторов по разработке решения внешнего вида изделия такого же или сходного назначения, связанные, в частности, с технической функцией изделия или его элемента и стандартизированными требованиями к изделию, если таковые имеются.

Существенные признаки, характеризующие промышленный образец, не признаются обусловленными творческим характером особенностей изделия в случае, если совокупность существенных признаков промышленного образца отличается от совокупности существенных признаков внешнего вида аналога особенностями, которые созданы за счет изменения:

только размеров всего изделия (масштаба изделия) с сохранением всех остальных его признаков;

только цвета всего изделия, но не колористического решения;

только путем исключения отдельных известных признаков;

изменения количества однотипных элементов без изменения структуры и (или) системы их расположения в композиции внешнего вида изделия и без влияния этого изменения на эстетические особенности решения внешнего вида изделия.

Существенные признаки, характеризующие промышленный образец, не признаются обусловленными творческим характером особенностей внешнего вида изделия, если относятся к признакам, указанным в пункте 9 Порядка проведения экспертизы по существу.

Если совокупность существенных признаков промышленного образца, нашедшая отражение на изображениях изделия, отличается от известной совокупности признаков внешнего вида изделия того же или сходного назначения одним или несколькими существенными признаками, при этом из общедоступных сведений известны решения, содержащие признаки, совпадающие с вышеупомянутыми существенными признаками промышленного образца и обуславливающие в таких решениях наличие таких же эстетических особенностей, промышленный образец признается не соответствующим условию патентоспособности «оригинальность».

Промышленный образец признается оригинальным, если его существенные признаки хотя и известны из решений внешнего вида изделий по отдельности, но их совокупность

создает неординарный, уникальный, отличающийся для информированного потребителя зрительный образ.

Не признается обстоятельством, препятствующим признанию патентоспособности промышленного образца, публичное раскрытие информации, относящейся к промышленному образцу, вследствие чего сведения о совокупности существенных признаков промышленного образца стали общедоступными, автором промышленного образца (его правопреемником), заявителем или любым лицом, получившим от них прямо или косвенно эту информацию, при условии, что евразийская заявка подана не позднее двенадцати месяцев с даты раскрытия указанной информации. При этом обязанность доказывания обстоятельств раскрытия информации лежит на заявителе.

Евразийские и национальные заявки могут быть учтены при установлении новизны и оригинальности промышленного образца только при условии, что такие заявки не отозваны, не считаются отозванными, не признаны отозванными и что дата их подачи или, если испрашен приоритет, дата их приоритета предшествует соответствующей дате подачи или дате приоритета промышленного образца. (пункт 18 – 25 Порядка проведения экспертизы по существу)

73.1. К возражению должен быть приложен источник информации, на который ссылается лицо, подавшее возражение против выдачи евразийского патента, в обоснование своих требований по возражению. Также к материалам возражения могут быть приобщены дополнительные сведения об источнике информации, в частности, о его назначении и целевой аудитории.

Если найденные в сети Интернет сведения не содержат даты публикации и отсутствует возможность установить дату ее размещения в электронной среде, такие сведения не могут учитываться для целей установления патентоспособности промышленного образца.

73.2. Экспертизой во внимание принимаются вид изделия, к которому относится промышленный образец, а также является ли изделие объемным либо плоскостным.

Объемные промышленные образцы представляют собой композицию с трехмерной структурой. Плоскостные промышленные образцы представляют собой композицию с двухмерной структурой.

Решения внешнего вида изделий, обладающих сложной композицией, в основе которой лежит развитая объемно-пространственная структура, могут проявляться, в частности, в следующих признаках:

- наличие композиционных элементов, образующих форму изделия в целом;
- взаимное расположение композиционных элементов;
- форма композиционных элементов;
- пластические, графические, цветовые, фактурные особенности изделия в целом и его отдельных элементов.

Решения внешнего вида изделий с моноблочной композицией, а также решения внешнего вида изделий, построенных на соотношениях геометрических объемов, могут проявляться, в частности, в следующих признаках:

- состав и расположение композиционных элементов;
- форма изделия в целом;
- пластические, графические, цветовые и фактурные особенности этих элементов, находящихся, как правило, на фронтальной поверхности изделия.

Решения внешнего вида изделий, имеющих плоскостную композицию, могут проявляться, в частности, в следующих признаках:

- композиционное построение;
- ритмическая организация, линейно-графическое соотношение элементов орнамента;
- мотивы орнамента;
- колористическое решение;
- визуальные особенности поверхности изделия, полученные за счет фактуры переплетения нитей или волокон (например, гладкая, шероховатая, ворсовая поверхность).

Решения внешнего вида одежды могут проявляться, в частности, в следующих признаках:

- форма, являющаяся объемной характеристикой модели;
- пропорции, определяющие зрительно воспринимаемые соотношения частей между собой;
- силуэт, являющийся плоскостной характеристикой модели;
- ритм, определяющий соразмерное чередование каких-либо элементов;
- детали - элементы, накладываемые на поверхность одежды на любом ее участке, их форма;
- отделка - элемент, не имеющий функционального значения с точки зрения утилитарного применения изделия, играющий декоративную роль в решении модели, использование которого может являться одновременно технологическим приемом;
- фурнитура, входящая в структуру изделия для соединения и разъединения его отдельных частей, а также исполняющая роль декоративного элемента;
- материал с его декоративными особенностями.

Решения внешнего вида обуви могут проявляться, в частности, в следующих признаках:

- форма, являющаяся объемной характеристикой модели, включающая форму колодки;
- конструкция верха и низа;
- состав, форма и взаимное расположение элементов конструкции;
- материал с его декоративными особенностями;
- детали отделки;
- фурнитура;

- колористическое решение.

Решения внешнего вида комплектов (наборов) изделий помимо признаков, связанных с решением соответствующих изделий могут проявляться, в частности, в следующих признаках:

- характер взаимодействия частей;
- композиционная и (или) функциональная соподчиненность изделий, образующих комплект (набор);
- пропорциональный и ритмический строй изделий, образующих комплект (набор);
- общие эстетические особенности изделий, образующих комплект (набор), в том числе общие особенности формы, присущие всем изделиям, образующим комплект (набор);
- общие особенности пластической, графической, цветовой, фактурной проработки изделий, образующих комплект (набор) в целом и его отдельных элементов.

Решения внешнего вида печатной продукции могут проявляться, в частности, в следующих признаках:

- композиционное построение;
- проработка графических элементов, изобразительных мотивов;
- орнамент;
- расположение и выполнение шрифтовой графики (без смыслового и (или) фонетического содержания надписей);
- колористическое решение.

Изделия печатной продукции, в которых отсутствуют декоративное оформление и характеризующие внешний вид существенные признаки, придающие им эстетические особенности, относятся к неохранным.

Если печатная продукция, предназначенная для характеристики товара, включающая буквы, слова, предложения, цифры, в том числе элементы, имеющие характер специальных обозначений на изделии выполнена в виде обычного текстового блока, шрифтом без графических, шрифтовых или цветовых особенностей, такой заявленный объект относится к неохранным.

Решения внешнего вида изделий, внешний вид которых определяется двумя состояниями, закрытым (сложенным) и открытым, признаками могут быть элементы проработки как внешнего вида, так и внутреннего объема изделия.

73.3. В результате сопоставительного анализа могут возникнуть следующие ситуации:

совокупность всех признаков заявленного промышленного образца, нашедших отражение на изображениях изделия, полностью совпадает (идентично) с признаками ближайшего аналога (т. е. изображение ближайшего аналога содержит все признаки заявленного промышленного образца, как существенные, так и несущественные);

совокупность существенных признаков заявленного промышленного образца, нашедших отражение на изображениях изделия, совпадает (идентично) с существенными признаками ближайшего аналога.

И в первом, и во втором случаях имеются основания для вывода о несоответствии заявленного промышленного образца условию патентоспособности «новизна».

73.4. Проверка оригинальности промышленного образца отличается от проверки новизны промышленного образца тем, что если при проверке новизны сопоставляются существенные признаки промышленных образцов, то при проверке оригинальности сравниваются общие впечатления, производимые промышленными образцами.

Для отрицания новизны промышленного образца необходимо, чтобы его существенные признаки были идентичны существенным признакам ближайшего аналога.

Для отрицания оригинальности промышленного образца достаточно совпадений общих впечатлений, производимых промышленными образцами.

При этом сравниваемые существенные признаки двух промышленных образцов могут отличаться значительной проработкой.

Поскольку общее впечатление формируется благодаря существенным (доминантным) признакам, оценка, т.е. «взвешивание» вклада каждого существенного признака в общее впечатление, помогает установлению совпадения (либо несовпадения) общих впечатлений, оставляемых сравниваемыми промышленными образцами.

Необходимо учитывать функциональные особенности изделия, к которому относится промышленный образец. Промышленный образец должен одновременно обеспечивать как возможность выполнения изделием его функций, так и эстетические особенности внешнего вида изделия.

Функциональные (технические) признаки промышленного образца обусловлены функциями изделия, соответственно всегда должны присутствовать. Тогда как, признаки, обеспечивающие эстетические особенности внешнего вида изделия, могут отсутствовать либо существенно отличаться в изделиях одного и того же назначения.

Чем выше «функциональность» изделия и большее количество функциональных признаков свойственно изделию данного вида, тем более ограничен автор в создании оригинального решения внешнего вида изделия. Данное обстоятельство также следует принимать во внимание при сравнении общего впечатления, производимого промышленными образцами.

Чем больше разработано образцов внешнего вида изделия, тем труднее создать принципиально отличающийся образ, внешний вид изделия, производящий принципиально новое впечатление. Поэтому чем шире представлен ассортимент изделия на рынке, тем больше ограничены возможности автора по созданию внешнего вида изделия, производящего новое, отличное от других промышленных образцов впечатление.

Ограничивающим фактором является стандартизированные требования, влияющие на создание оригинального решения внешнего вида изделия.

В тех случаях, когда возможности автора при создании внешнего вида изделия не ограничены либо ограничены незначительно, при установлении сходства (несходства) общих впечатлений, производимых проверяемым промышленным образцом и ближайшим аналогом, следует руководствоваться принципом, согласно которому для вывода о сходстве наличие сходных признаков имеет большее значение, чем наличие отличительных особенностей.

При анализе на предмет сходства общих впечатлений требования к наличию отличительных признаков в отношении объемных промышленных образцов, как правило, должны быть ниже, чем требования к наличию отличительных признаков в отношении плоскостных промышленных образцов.

Общие впечатления, производимые проверяемым и противопоставленным промышленными образцами, могут быть признаны не совпадающими в том случае, если:

- проверяемому промышленному образцу присущ один или более существенных признаков, не присущих ближайшему аналогу;
- ближайшему аналогу присущ один или более существенных признаков, не присущих проверяемому промышленному образцу.

В первой ситуации можно говорить о том, что ближайший аналог не может быть использован для отрицания оригинальности проверяемого промышленного образца.

Во второй ситуации ближайший аналог может быть применен для отрицания оригинальности промышленного образца в том случае, если общее впечатление, производимое проверяемым промышленным образцом, совпадает с общим впечатлением, производимым самостоятельной частью внешнего вида изделия – ближайшего аналога.

Если установлено, что совокупность существенных признаков проверяемого промышленного образца, нашедшая отражение на изображениях изделия, отличается от известной совокупности признаков внешнего вида изделия того же или однородного назначения (ближайшего аналога) одним или несколькими композиционно связанными (самостоятельными) существенными признаками, а в общедоступных сведениях выявлены решения, содержащие признаки, совпадающие с вышеупомянутыми существенными отличительными признаками проверяемого промышленного образца и обуславливающие в известном решении наличие таких же эстетических особенностей, которые присущи проверяемому промышленному образцу, имеются основания для вывода о несоответствии заявленного промышленного образца условию патентоспособности «оригинальность» (компилятивный характер дизайнерской разработки).

Вместе с тем, несмотря на возможно формально присутствующий компилятивный характер дизайнерской разработки, промышленный образец признается оригинальным, если его существенные признаки хотя и известны из решений внешнего вида изделий по отдельности, но их совокупность создает неординарный, уникальный, отличающийся для информированного потребителя зрительный образ.

73.5. В качестве наиболее близкого аналога принимается аналог, которому присуща совокупность существенных признаков, наиболее близкая к совокупности существенных признаков внешнего вида изделия, заявленного в качестве промышленного образца.

Ниже приведены примеры проверки соответствия промышленного образца условиям патентоспособности «новизна» и «оригинальность» в пределах сведений, содержащихся в возражении против выдачи евразийского патента, но, учитывая имеющуюся практику, на стадии признания по данным основания недействительным выданного евразийского патента в порядке административного аннулирования.

Оспариваемый промышленный образец № 1, декоративная панель, индекс рубрики МКПО: 25-01

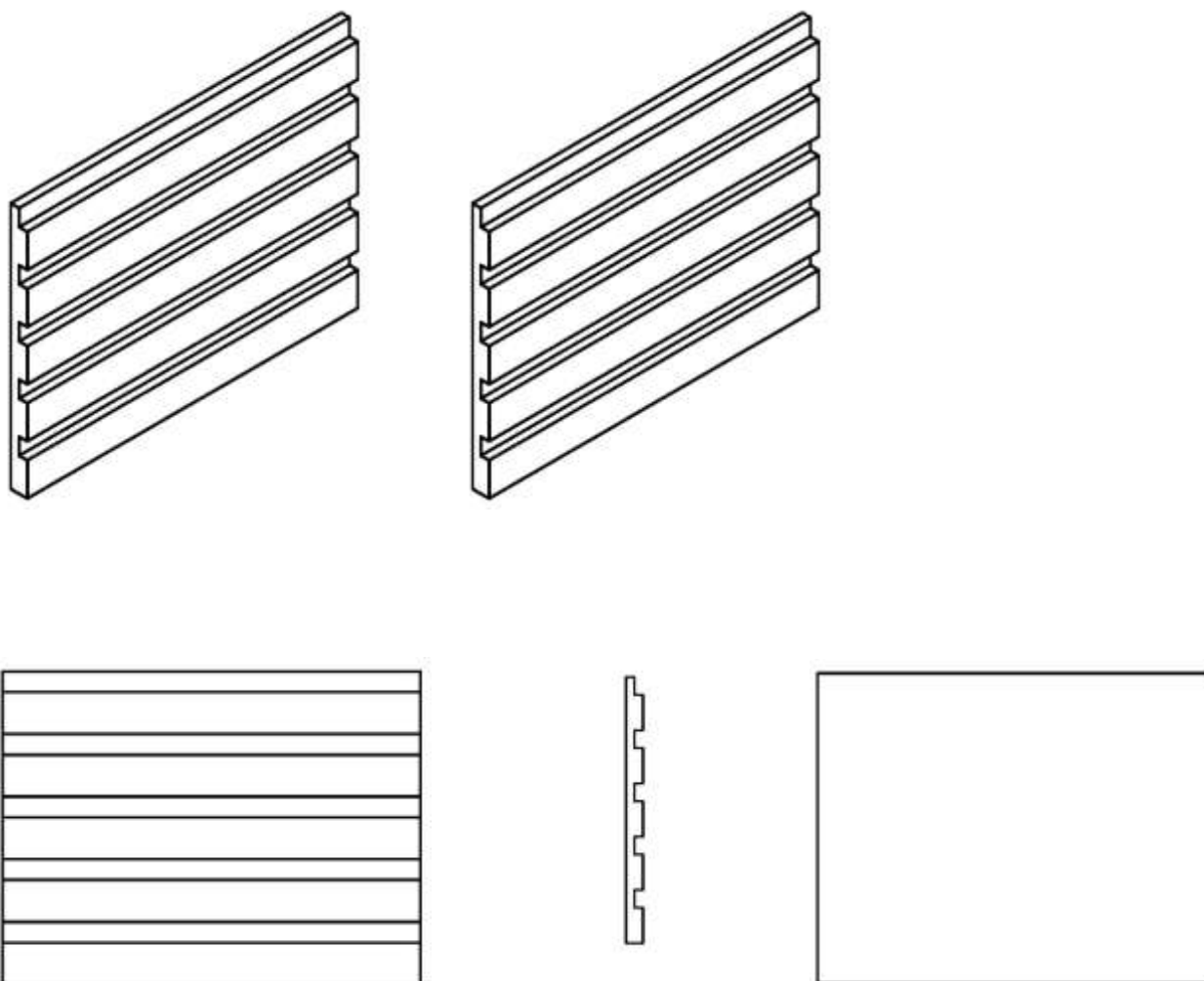

Противопоставленный аналог – изделие [1], патент на промышленный образец, охраняемый за пределами Договаривающихся государств, панель, индекс рубрики МКПО: 25-01

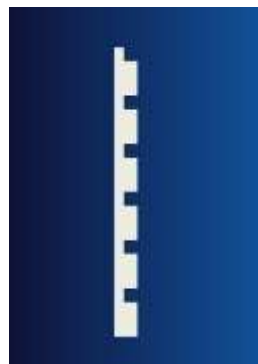

Основание для подачи возражения: несоответствие условиям патентоспособности «новизна», «оригинальность».

Промышленный образец по оспариваемому евразийскому патенту отличается от внешнего вида изделия [1] следующими признаками:

выполнением продольных канавок (углублений) с большей шириной;

меньшим количеством продольных канавок (углублений) на лицевой стороне панели.

Признак, характеризующий большую ширину продольных канавок (углублений), является несущественным, так как он малоразличим и не оказывает влияния на эстетическое восприятие внешнего вида изделия по оспариваемому патенту. В этой связи он не учитывается при оценке патентоспособности промышленного образца по оспариваемому патенту.

Признак, характеризующий количество продольных канавок (углублений) на лицевой стороне панели, является существенным, так как явным образом визуализируется в процессе

эксплуатации панели, а также позволяет зрительно отличить промышленный образец по оспариваемому патенту от внешнего вида изделия [1].

Поскольку изделие [1] не раскрывает всю совокупность существенных признаков промышленного образца по оспариваемому евразийскому патенту, **отсутствуют основания для признания промышленного образца по оспариваемому патенту несоответствующим условию патентоспособности «новизна»** согласно правилу 78(2) Патентной инструкции.

Существенные признаки промышленного образца по оспариваемому евразийскому патенту не обусловлены творческим характером особенностей изделия, поскольку отличаются от совокупности существенных признаков внешнего вида изделия [1] только за счет уменьшения количества однотипных элементов без изменения их композиционного расположения. Вследствие этого совокупность существенных признаков промышленного образца по оспариваемому евразийскому патенту не индивидуализирует его по отношению к внешнему виду изделия [1] и не позволяет сформировать иное общее зрительное впечатление у информированного потребителя.

В этой связи промышленный образец не соответствует условию патентоспособности «оригинальность» согласно правилу 78(3) Патентной инструкции.

Противопоставленный аналог – изделие [2], декоративная стеновая 3D панель, известная из Интернет источника



Основание для подачи возражения: несоответствие условию патентоспособности «оригинальность».

Промышленный образец по оспариваемому евразийскому патенту отличается от внешнего вида изделия [2] следующими признаками:

выполнением продольных канавок (углублений) с большей шириной;

меньшим количеством продольных канавок (углублений) на лицевой стороне панели.

Признак, характеризующий большую ширину продольных канавок (углублений), является несущественным, так как он невыразителен и малоразличим и, вследствие этого, не оказывает влияния на эстетическое восприятие внешнего вида изделия по оспариваемому евразийскому патенту. В этой связи он не учитывался при оценке патентоспособности промышленного образца по оспариваемому евразийскому патенту.

Признак, характеризующий количество продольных канавок (углублений) на лицевой стороне панели, является существенным, так как явным образом визуализируется в процессе эксплуатации панели, а также позволяет зрительно отличить промышленный образец по оспариваемому евразийскому патенту от внешнего вида изделия [2]. В то же время существенные признаки промышленного образца по оспариваемому евразийскому патенту не обусловлены творческим характером особенностей изделия, поскольку отличаются от совокупности существенных признаков внешнего вида изделия [2] только за счет уменьшения количества однотипных элементов без изменения их композиционного расположения и дополнительной проработки. Ввиду этого совокупность существенных признаков промышленного образца по оспариваемому евразийскому патенту не индивидуализирует его по отношению к внешнему виду изделия [2], не сформирует иное общее зрительное впечатление у информированного потребителя.

В этой связи промышленный образец не соответствует условию патентоспособности «оригинальность» согласно правилу 78(3) Патентной инструкции.

Оспариваемый промышленный образец № 2, декоративный плинтус, индекс рубрики МКПО: 25-01

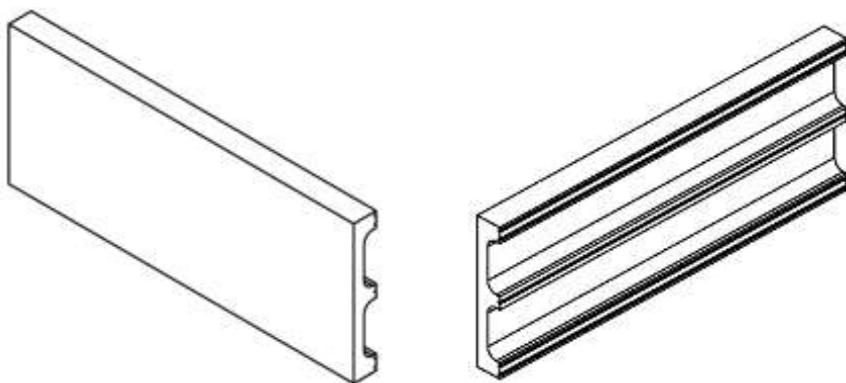

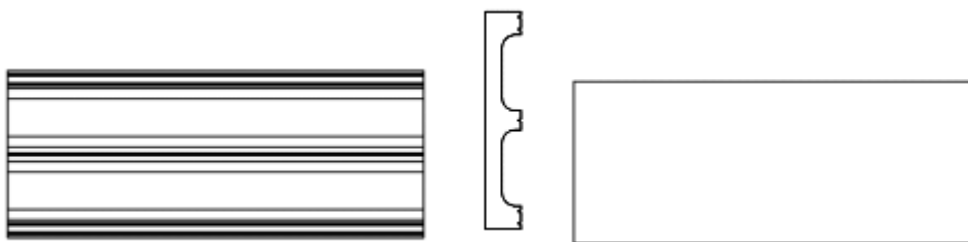

Противопоставленный аналог – изделие [1], плинтус, известный из Интернет-источника

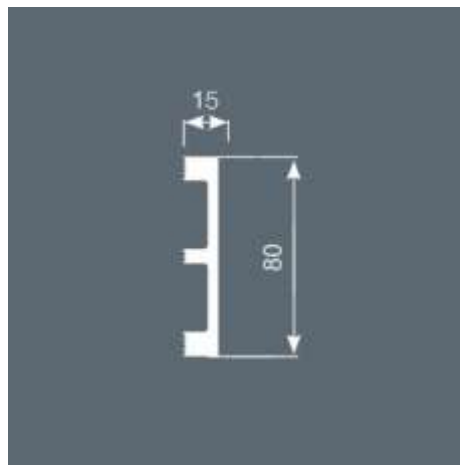

Основание для подачи возражения: несоответствие условию патентоспособности «оригинальность».

Промышленный образец по оспариваемому евразийскому патенту отличается от внешнего вида изделия [1], радиусами сопряжения выступов с поверхностью тыльной стороны плинтуса, количеством канавок на выступах тыльной стороны плинтуса.

Указанные отличительные признаки не оказывают значительного воздействия на формирование зрительного образа у информированных потребителей. Различия размеров радиусов сопряжения выступов с поверхностью тыльной стороны промышленного образца по оспариваемому патенту и изделия [1] являются незначительными, при этом не обозреваются в процессе эксплуатации плинтуса в его прикрепленном к стене или потолку состоянии.

Выступы на тыльной стороне плинтуса по оспариваемому евразийскому патенту содержат меньше канавок, чем в изделии [1]. Уменьшение количества канавок по сравнению с известным изделием [1], не обусловлено творческим характером. Кроме того, тыльная и боковая стороны плинтуса не обозреваются в процессе его общеупотребительной эксплуатации.

Промышленный образец по оспариваемому евразийскому патенту производит на информированного потребителя такое же общее зрительное впечатление, что и изделие [1].

В этой связи промышленный образец не соответствует условию патентоспособности «оригинальность» согласно правилу 78(3) Патентной инструкции.

Противопоставленный аналог – изделие [2], патент на промышленный образец, охраняемый за пределами Договаривающихся государств, карниз [строительный], плинтус, индекс рубрики МКПО: 25-01



Основание для подачи возражения: несоответствие условию патентоспособности «оригинальность».

Промышленный образец по оспариваемому евразийскому патенту отличается от внешнего вида изделия [2], радиусами сопряжения выступов с поверхностью тыльной стороны плинтуса и бóльшим количеством канавок на выступах тыльной стороны плинтуса. Вместе с тем, указанные отличия являются малозначительными, не оказывающими влияние на формирование иного, отличного от изделия [2] зрительного образа. Кроме того, данные отличительные признаки не обозрываются при эксплуатации, в процессе которой плинтусы прикрепляются тыльной стороной к стене или иной поверхности.

Промышленный образец по оспариваемому евразийскому патенту производит на информированного потребителя такое же общее зрительное впечатление, что и изделие [2].

В этой связи промышленный образец не соответствует условию патентоспособности «оригинальность» согласно правилу 78(3) Патентной инструкции.

Оспариваемый промышленный образец № 3, декоративный карниз, индекс рубрики МКПО: 25-01

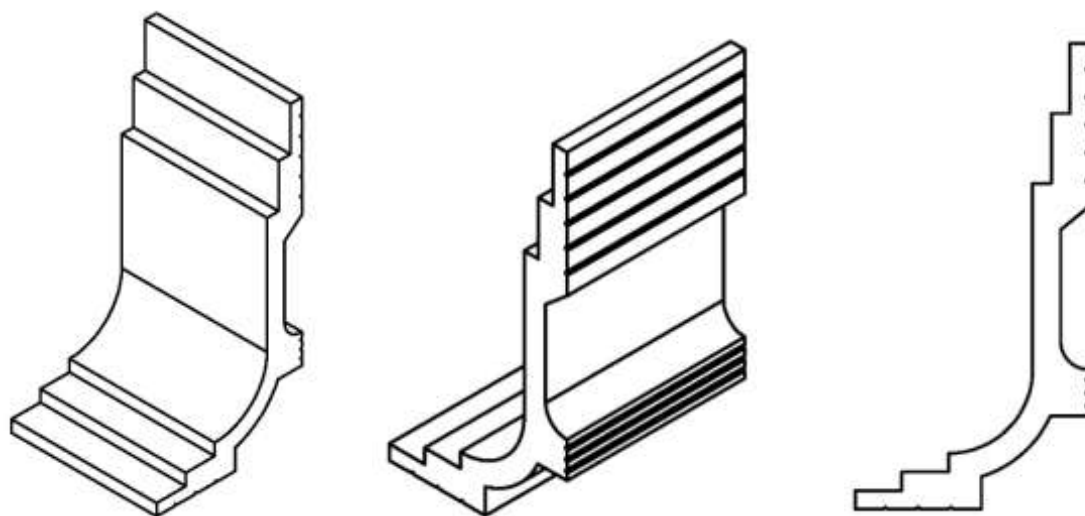

Противопоставленный аналог – изделие [1], карниз, известный из Интернет-источника

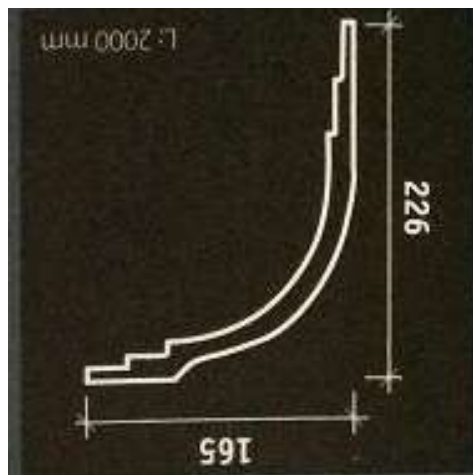

Основание для подачи возражения: несоответствие условию патентоспособности «оригинальность».

Промышленный образец по оспариваемому евразийскому патенту выполнен в виде изогнутой планки, состоящей из центральной и двух боковых частей, имеющих ступенчатую форму, расположенных перпендикулярно друг к другу, причем одна из боковых частей длиннее другой.

Промышленный образец по оспариваемому евразийскому патенту отличается от изделия [1] следующими признаками:

выполнением центральной части планки, состоящей из двух участков – вогнутого и плоского;

наличием линии в месте сопряжения вогнутого участка с плоским участком центральной части планки;

наличием выступа на тыльной стороне центральной части планки;

выполнением сопряжения тыльной стороны длинной боковой части с тыльной стороной центральной части под тупым углом;

выполнением сопряжения тыльной стороны короткой боковой части с тыльной стороной центральной части под прямым углом;

наличием канавок (борозд) на тыльной стороне выступа центральной части планки и тыльной стороне боковых частей.

Вместе с тем, как пояснил патентовладелец, наличие канавок на тыльной стороне является признаком, обусловленным исключительно технической функцией изделия, так как канавки служат для заполнения клеем и в результате обеспечивают более прочное крепление к поверхности. В этой связи указанный признак коллегией не принимается во внимание при оценке оригинальности промышленного образца по оспариваемому евразийскому патенту.

Признак «наличие выступа на тыльной стороне центральной части планки» можно отнести к признаку, обусловленному исключительно технической функцией изделия, так как данный выступ направлен на увеличение жесткости конструкции (повышает сопротивление к деформации) и повышение прочности крепления.

Сравнив промышленный образец по оспариваемому евразийскому патенту с изделием [1], можно отметить, что указанные выше особенности проработки центральной части карниза оказывают значительное влияние на формирование зрительного образа у потребителей и позволяют зрительно отличить промышленный образец по оспариваемому евразийскому патенту от внешнего вида изделия [1]. Особенности проработки тыльной стороны промышленного образца по оспариваемому евразийскому патенту не могут не оказывать влияния на формирование зрительного образа карниза в процессе его выбора для дальнейшей эксплуатации. Следовательно, мысленное исключение совокупности указанных выше отличительных признаков приведет к изменению общего зрительного впечатления, производимого этим промышленным образцом.

Таким образом, существенные признаки промышленного образца по оспариваемому евразийскому патенту обусловлены творческим характером особенностей изделия ввиду того, что производят на информированного потребителя иное общее зрительное впечатление, чем изделие [1].

В этой связи изделия [1] не порочит оригинальность промышленного образца по оспариваемому евразийскому патенту в смысле положений правила 78(3) Патентной инструкции.

6.2. Проверка отнесения промышленного образца к решениям, указанным в правиле 78(6) Патентной инструкции

74. Проверка отнесения заявленного в евразийской заявке промышленного образца к решениям, указанным в подпунктах а), д) – ж) правила 78(6) Патентной инструкции, проводится исключительно при условии поступления в Евразийское ведомство возражения против выдачи евразийского патента и в пределах сведений, содержащихся в указанном возражении.

Проверка отнесения заявленного в евразийской заявке промышленного образца к решениям, указанным в подпунктах б) – г) правила 78(6) Патентной инструкции, проводится Евразийским ведомством независимо от того, поступило ли в Евразийское ведомство возражение против выдачи евразийского патента или нет, в соответствии с главой 5 Порядка проведения экспертизы по существу. При этом при поступлении возражения против выдачи евразийского патента в Евразийское ведомство, Евразийским ведомством при проведении проверки по данным основаниям учитываются также и доводы, указанные в таком возражении.

До начала проверки отнесения заявленного в евразийской заявке промышленного образца к решениям, указанным в правиле 78(6) Патентной инструкции, на основании доводов, изложенных в возражении против выдачи евразийского патента, Евразийским

ведомством проверяется соблюдение срока и условий подачи возражения, установленных правилом 110(2) Патентной инструкции.

При подаче возражения против выдачи евразийского патента в связи с тем, что заявленный в евразийской заявке промышленный образец, по мнению лица, подавшего возражение, относится к любому из решений, упомянутых в подпункте а) правила 78(6) Патентной инструкции, Евразийским ведомством устанавливается:

- содержит ли заявленное в евразийской заявке решение либо полностью состоит из элементов, которые исходя из общего представления, сложившегося в Договаривающихся государствах на современном этапе, противоречат общественным интересам, принципам гуманности или морали;
- может ли заявленное в евразийской заявке решение вызвать негативную реакцию общественности на выдачу евразийского патента и (или) на использование промышленного образца в гражданском обороте.

При подаче возражения против выдачи евразийского патента в связи с тем, что заявленный в евразийской заявке промышленный образец, по мнению лица, подавшего возражение, относится к решению, упомянутому в подпункте д) правила 78(6) Патентной инструкции, Евразийским ведомством устанавливается:

- тождество или сходство до степени смешения заявленного в евразийской заявке решения либо его отдельного элемента с указанным в возражении товарным знаком (товарными знаками);
- приоритет указанного в возражении товарного знака (товарных знаков) на территории Договаривающегося государства (Договаривающихся государств);
- факт публикации сведений об указанном в возражении и заявленном на регистрацию товарном знаке (товарных знаках) в Договаривающемся государстве (Договаривающихся государствах);
- однородность товаров, в отношении которых испрашивается (предоставлена) правовая охрана соответствующему товарному знаку (товарным знакам), и изделия, внешний вид которого представляет собой заявленный в евразийской заявке промышленный образец или в связи с которым промышленный образец будет использоваться.

При подаче возражения против выдачи евразийского патента в связи с тем, что промышленный образец, по мнению лица, подавшего возражение, относится к одному из решений, упомянутых в подпункте е) правила 78(6) Патентной инструкции, Евразийским ведомством устанавливается:

- тождество или сходство до степени смешения заявленного в евразийской заявке решения либо его отдельного элемента (отдельных элементов) с указанным в возражении названием известного на территории хотя бы одного из Договаривающихся государств произведения науки, литературы или искусства, персонажем (персонажами) или цитатой (цитатами) из такого произведения, произведением искусства или его фрагментом (фрагментами);
- дата, с которой возникли права на указанный в возражении объект (объекты) авторского права.

В случае поступления возражения против выдачи евразийского патента в отношении промышленного образца, который, по мнению лица, подавшего возражение, относится к одному из решений, упомянутых в подпункте е) правила 78(6) Патентной инструкции, и нарушает принадлежащие ему права, соответствующий спор может быть урегулирован посредством процедуры медиации.

Предоставление правовой охраны решениям, упомянутым в подпункте е) правила 78(6) Патентной инструкции, в качестве промышленных образцов допускается с согласия обладателей прав на указанные объекты.

При подаче возражения против выдачи евразийского патента в связи с тем, что промышленный образец, по мнению лица, подавшего возражение, относится к решению, упомянутому в подпункте ж) правила 78(6) Патентной инструкции, Евразийским ведомством осуществляется проверка на предмет способности заявленного в евразийской заявке промышленного образца ввести в заблуждение потребителя изделия, в том числе в отношении производителя изделия, или места производства изделия, или товара, в отношении которого изделие служит тарой, упаковкой, этикеткой.

К промышленным образцам, способным ввести в заблуждение потребителя изделия, в частности, могут быть отнесены промышленные образцы, включающие элементы, содержащие не соответствующую действительности информацию о производителе изделия или месте производства изделия, либо о товаре, для которого изделие служит тарой, упаковкой, этикеткой.

К решениям, способным ввести в заблуждение потребителя изделия в отношении производителя изделия, относятся решения, которые могут порождать в сознании потребителя представление об изготовителе товара или связи с изготовителем товара, не соответствующее действительности.

К решениям, способным ввести в заблуждение потребителя изделия в отношении места производства изделия, относятся решения, включающие географические наименования, способные ввести в заблуждение потребителя относительно действительного места происхождения изделия.

К решениям, способным ввести в заблуждение потребителя изделия в отношении товара, для которого изделие служит тарой, упаковкой, этикеткой, относятся решения, способные порождать в сознании потребителей представление об определенном виде товара, для которого изделие не может служить тарой, упаковкой, этикеткой (пункты 26 – 31 Порядка проведения экспертизы по существу).

74.1. При рассмотрении возражения против выдачи евразийского патента в связи с тем, что промышленный образец, по мнению лица, подавшего возражение, относится к решению, упомянутому в подпункте а) правила 78(6) Патентной инструкции, во внимание принимается общее представление об общественных интересах, принципах гуманности и морали, сложившееся в Договаривающихся государствах на современном этапе, а также возможная негативная реакция общественности на выдачу евразийского патента и (или) на использование заявленного промышленного образца в гражданском обороте. К примеру, речь может идти о решениях внешнего вида изделия, в целом либо в части отдельных

признаков, оскорбляющих человеческое достоинство, национальные или религиозные чувства, имеющих непристойное либо противоречащее гуманности содержание.

74.2. При рассмотрении возражения против выдачи евразийского патента в связи с тем, что промышленный образец, по мнению лица, подавшего возражение, относится к решению, упомянутому в подпункте б) правила 78(6) Патентной инструкции, устанавливается:

- содержит ли заявленное решение либо полностью состоит из признаков, которые могут представлять собой или имитировать официальные символы, наименования и отличительные знаки либо их узнаваемые части;
- достаточность источников, содержащих, по мнению лица, подавшего возражение, сведения в отношении выявленных признаков промышленного образца, представляющих собой или имитирующих официальные символы, наименования и отличительные знаки либо их узнаваемые части.

74.3. При рассмотрении возражения против выдачи евразийского патента в связи с тем, что промышленный образец, по мнению лица, подавшего возражение, относится к решению, упомянутому в подпункте в) правила 78(6) Патентной инструкции, устанавливается:

- содержит ли заявленное решение либо полностью состоит из признаков, которые могут представлять собой или имитировать официальные наименования или изображения объектов культурного (в том числе этнического и религиозного) наследия либо их узнаваемые части;
- достаточность источников, содержащих, по мнению лица, подавшего возражение, сведения в отношении выявленных признаков промышленного образца, представляющих собой или имитирующих официальные наименования или изображения объектов культурного (в том числе этнического и религиозного) наследия либо их узнаваемые части.

74.4. При рассмотрении возражения против выдачи евразийского патента в связи с тем, что промышленный образец, по мнению лица, подавшего возражение, относится к решению, упомянутому в подпункте г) правила 78(6) Патентной инструкции, устанавливается:

- предполагаемое назначение изделия;
- признаки, предназначенные для выполнения технических функций изделия;
- признаки, имеющие эстетические особенности;
- достаточность источников, содержащих, по мнению лица, подавшего возражение, сведения в отношении выявленных признаков промышленного образца, связанных исключительно с технической функцией изделия (в частности, к таким источникам могут относиться словарно-справочная, научно-техническая литература, государственные и (или) межгосударственные стандарты).

74.5. Для определения тождества и сходства до степени смешения элемента, включенного в промышленный образец, с товарным знаком в зависимости от вида обозначения, охраняемого либо поданного на регистрацию в качестве товарного знака и опубликованного, могут учитываться как в совокупности, так и отдельно звуковое (фонетическое), графическое (визуальное), семантическое сходство.

Звуковое (фонетическое) сходство может быть определено на основании таких характеристик, как:

- наличие близких и совпадающих звуков в сравниваемых обозначениях;
- близость звуков, составляющих обозначения;
- расположение близких звуков и звукосочетаний по отношению друг к другу;
- наличие совпадающих слогов и их расположение;
- число слогов в обозначениях;
- место совпадающих звукосочетаний в составе обозначений;
- близость состава гласных;
- близость состава согласных;
- характер совпадающих частей обозначений;
- вхождение одного обозначения в другое;
- ударение.

Кроме того, эти характеристики могут учитываться в отдельности и в различных сочетаниях в зависимости от их определяющего значения при создании звукового образа и при восприятии потребителем.

Графическое (визуальное) сходство может быть определено на основании следующих признаков:

- общее зрительное впечатление;
- вид шрифта;
- графическое написание с учетом характера букв (например, печатные или письменные, заглавные или строчные);
- расположение букв по отношению друг к другу;
- алфавит, буквами которого написано слово;
- количество букв;
- расположение слов в строке;
- цвет или цветовое сочетание.

Смысловое сходство может быть определено на основании следующих признаков:

- подобие заложенных в обозначениях понятий, идей (например, совпадение значений в разных языках);
- совпадение одного из элементов обозначений, на который падает логическое ударение и который имеет самостоятельное значение;
- противоположность заложенных в обозначениях понятий, идей.

Важным фактором является тот факт, какое место занимает товарный знак в промышленном образце. В частности, речь может идти не всегда о доминирующем элементе в решении внешнего вида изделия, однако такой элемент может нести основную индивидуализирующую функцию для товарного знака.

При необходимости Евразийским ведомством может быть направлен запрос в национальное ведомство (национальные ведомства) в целях подтверждения текущего статуса

соответствующего товарного знака либо иной информации, связанной с заявкой либо свидетельством на товарный знак (по договоренности).

Следующие промышленные образцы, заявленные в рамках евразийской процедуры патентования, и товарные знаки, зарегистрированные в национальных реестрах Договаривающихся государств, отражены для демонстрации примеров включения в промышленный образец товарного знака либо воспроизведения промышленным образцом товарного знака (части товарного знака).

При этом отраженные в Руководстве объекты интеллектуальной собственности принадлежат одним лицам.

Однако, при наличии исключительных прав на промышленный образец и товарный знак у разных лиц, данные примеры можно было бы рассматривать как случаи возможного применения оснований, упомянутых в подпункте д) правила 78(6) Патентной инструкции.



рисунок для упаковки (индекс рубрики МКПО 32-00),
https://www.eapo.org/ru/publications/publicat/viewpubl.php?id=202240165&i21=202240165&list=des_list

NAMAZKA

товарный знак № 72239, Республика Беларусь,
<http://search.ncip.by/database/index.php?pref=tz&lng=ru&page=3&target=105314>

NAMAZKA

товарный знак № 1664363, база ВОИС,
<https://www3.wipo.int/madrid/monitor/en/>



этикетка (индекс рубрики МКПО 19-08),
[ЕВРАЗИЙСКАЯ ПАТЕНТНАЯ ОРГАНИЗАЦИЯ \(ЕАПО\) \(eapo.org\)](http://eapo.org)



товарный знак № 2022736390, Российская Федерация,
https://www1.fips.ru/registers-doc-view/fips_servlet?DB=RUTMAP&DocNumber=2022736390&TypeFile=html



опубликованная заявка на товарный знак № 112148, Республика Казахстан, <https://qazpatent.kz/ru/content/zayavki-na-tovarnye-znaki-25112022>

74.6. К промышленным образцам, способным ввести в заблуждение потребителя изделия, в частности, могут быть отнесены промышленные образцы, включающие элементы, содержащие не соответствующую действительности информацию о производителе изделия или месте производства изделия, либо о товаре, для которого изделие служит тарой, упаковкой, этикеткой.

К решениям, способным ввести в заблуждение потребителя изделия в отношении производителя изделия, относятся решения, которые могут порождать в сознании потребителя представление об изготовителе товара или связи с изготовителем товара, не соответствующее действительности.

К решениям, способным ввести в заблуждение потребителя изделия в отношении места производства, относятся решения, включающие географические наименования, способные ввести в заблуждение потребителя относительно места нахождения заявителя.

К решениям, способным ввести в заблуждение потребителя изделия в отношении товара, для которого изделие служит тарой, упаковкой, этикеткой, относятся решения, способные порождать в сознании потребителей представление об определенном виде товара, для которого изделие не может служить тарой, упаковкой, этикеткой.

К объектам, способствующим введению потребителя в заблуждение, в том числе, могут быть отнесены:

- географические указания, наименования мест происхождения товаров;
- фирменные наименования и (или) коммерческие обозначения;
- знаки соответствия, награды;
- официальные символы, в том числе государственные символы и знаки (флаги, гербы, ордена, денежные знаки и тому подобное);
- сокращенные или полные наименования международных и межправительственных организаций, их флаги, гербы, другие символы и знаки;
- официальные контрольные, гарантийные или пробирные клейма, печати, награды и другие знаки отличия;
- узнаваемые части вышперечисленных официальных символов, наименований и знаков;
- официальные наименования или изображения объектов культурного (в том числе этнического и религиозного) наследия либо их узнаваемые части;
- товарные знаки;
- названия известных на территории хотя бы одного из Договаривающихся государств произведений науки, литературы или искусства, персонажи или цитаты из таких произведений, произведения искусства или их фрагменты.

ГЛАВА 7. ПРОВЕРКА ДОПОЛНИТЕЛЬНЫХ МАТЕРИАЛОВ ЕВРАЗИЙСКОЙ ЗАЯВКИ

75. При представлении заявителем материалов, дополняющих, исправляющих или уточняющих ранее представленные документы евразийской заявки, проверяется соблюдение требований правила 113(1) и 113(2) Патентной инструкции, касающихся, в частности, содержания представленных материалов и сроков их представления.

В соответствии с правилом 113(1) Патентной инструкции не принимаются к рассмотрению представленные заявителем дополнительные материалы, изменяющие

совокупность существенных признаков внешнего вида изделия, представленного на первоначальных изображениях.

Дополнительные материалы признаются изменяющими совокупность существенных признаков, если они содержат изображения изделия, на которых:

- представлен иной промышленный образец, не раскрытый на изображениях, представленных в документах евразийской заявки на дату ее подачи;
- представлены существенные признаки промышленного образца, отсутствующие на изображениях, представленных на дату подачи евразийской заявки, либо представлены изображения изделия, с которых удалены существенные признаки промышленного образца, имеющиеся на изображениях, представленных на дату подачи евразийской заявки.

В случае если установлено, что дополнительные материалы изменяют совокупность существенных признаков промышленного образца, заявитель уведомляется об этом Евразийским ведомством. В уведомлении заявителю сообщается, что такие дополнительные материалы могут быть оформлены в качестве самостоятельной евразийской заявки.

Если по результатам проверки, проведенной в соответствии с пунктом 33 Порядка проведения экспертизы по существу, установлено, что дополнительные материалы не изменяют совокупность существенных признаков промышленного образца, проводится проверка правильности уплаты установленной пошлины.

В случае если установлено, что установленная пошлина не оплачена заявителем или оплачена в неустановленном размере, заявитель уведомляется о том, что дополнительные материалы могут быть приняты к рассмотрению только после оплаты пошлины в установленном размере.

В соответствии с правилом 113(2) Патентной инструкции срок представления дополнительных материалов по запросу экспертизы составляет четыре месяца с даты направления Евразийским ведомством соответствующего уведомления. Если заявитель в течение указанного срока не представит запрошенные дополнительные материалы или ходатайство о продлении срока их представления в соответствии с порядком, предусмотренным правилом 105(2) Патентной инструкции, евразийская заявка считается отозванной.

Представленные к рассмотрению по истечении установленного срока дополнительные материалы могут быть приняты к рассмотрению только после восстановления права в отношении евразийской заявки в соответствии с правилом 107 Патентной инструкции (пункты 32 – 35 Порядка проведения экспертизы по существу).

ГЛАВА 8. РЕЗУЛЬТАТЫ ЭКСПЕРТИЗЫ ЕВРАЗИЙСКОЙ ЗАЯВКИ ПО СУЩЕСТВУ

76. По результатам проведения экспертизы евразийской заявки по существу Евразийское ведомство принимает одно из следующих решений:

- о выдаче евразийского патента;
- об отказе в выдаче евразийского патента.

Если по результатам экспертизы евразийской заявки по существу Евразийским ведомством установлено, что каждый заявленный в евразийской заявке промышленный образец соответствует требованиям статьи 3(1) Протокола и не относится к решениям, в отношении которых очевидно, что их существенные признаки не обусловлены творческим характером особенностей изделия, как это предусмотрено правилом 78(3) Патентной инструкции, а также к решениям и объектам, указанным в подпунктах б), в) и г) правила 78(6) Патентной инструкции, а в случае подачи соответствующего возражения против выдачи евразийского патента в пределах сведений, содержащихся в возражении, соответствует условиям патентоспособности, установленным правилом 78(1) Патентной инструкции, и не относится к решениям, указанным в подпунктах а), д) – ж) правила 78(6) Патентной инструкции, Евразийское ведомство принимает решение о выдаче евразийского патента, о чем уведомляет заявителя.

На основании решения о выдаче евразийского патента и при условии уплаты заявителем пошлины за регистрацию промышленного образца, публикацию сведений о выдаче евразийского патента и выдачу евразийского патента Евразийское ведомство регистрирует промышленный образец (промышленные образцы) в Реестре евразийских патентов на промышленные образцы.

Пошлина за регистрацию промышленного образца, публикацию сведений о выдаче евразийского патента и выдачу евразийского патента должна быть уплачена заявителем в течение двух месяцев с даты направления заявителю уведомления о готовности выдать евразийский патент или в течение двух месяцев с даты окончания вышеуказанного двухмесячного срока при условии уплаты дополнительной пошлины.

Если уплата пошлины за регистрацию промышленного образца, публикацию сведений о выдаче евразийского патента и выдачу евразийского патента, а в случае необходимости и дополнительной пошлины, не произведена в установленный срок и в установленном размере, евразийская заявка считается отозванной.

Если по результатам экспертизы евразийской заявки по существу установлено, что хотя бы один заявленный в евразийской заявке промышленный образец не соответствует требованиям статьи 3(1) Протокола или относится к решениям, в отношении которых очевидно, что их существенные признаки не обусловлены творческим характером особенностей изделия, как это предусмотрено правилом 78(3) Патентной инструкции, а также к решениям и объектам, указанным в подпунктах б), в) и г) правила 78(6) Патентной инструкции, а в случае подачи соответствующего возражения против выдачи евразийского патента в пределах сведений, содержащихся в возражении, не соответствует условиям

патентоспособности, установленным правилом 78(1) Патентной инструкции, или относится к решениям, указанным в подпунктах а), д) – ж) правила 78(6) Патентной инструкции, то заявитель уведомляется об этом. При этом если дополнительные материалы и (или) доводы заявителя, представленные в ответ на соответствующее уведомление Евразийского ведомства, не позволяют изменить ранее сделанный вывод, принимается решение об отказе в выдаче евразийского патента.

При выявлении на стадии экспертизы по существу евразийских заявок, поданных в отношении тождественных промышленных образцов и имеющих одну и ту же дату подачи либо, если испрашивается приоритет, одну и ту же дату приоритета, Евразийским ведомством заявителям направляется уведомление о возможности получения ими в отношении указанных промышленных образцов с их согласия одного евразийского патента. В уведомлении указываются номер евразийской заявки, содержащей тождественный промышленный образец (тождественные промышленные образцы), дата ее подачи, дата приоритета, если он испрашен, и адрес для переписки с заявителем (заявителями) по этой евразийской заявке.

Промышленные образцы признаются тождественными, если совокупности их существенных признаков полностью совпадают.

Уведомление, указанное в части первой пункта 39 Порядка проведения экспертизы по существу, направляется заявителям исключительно при положительном результате проверки заявленных в евразийских заявках промышленных образцов в соответствии с правилом 111(2) Патентной инструкции.

Срок для предоставления ответа заявителями о возможности получения ими одного евразийского патента составляет четыре месяца с даты направления им Евразийским ведомством соответствующего уведомления.

В случае если имеет место тождественность только одного или некоторых из заявленных в евразийских заявках промышленных образцов, и при этом в евразийской заявке (евразийских заявках) содержатся другие промышленные образцы, заявитель (заявители) имеют право исключить соответствующие промышленные образцы, признанные тождественными, из евразийской заявки (евразийских заявок).

При недостижении согласия между заявителями евразийские патенты не выдаются, а евразийские заявки, содержащие тождественные промышленные образцы и имеющие одну и ту же дату подачи либо, соответственно, одну и ту же дату приоритета, считаются отозванными.

Отсутствие ответов заявителей о возможности получения ими одного евразийского патента в указанной ситуации считается несогласием заявителей с получением ими одного евразийского патента.

Если в процессе экспертизы евразийской заявки по существу установлено, что в Евразийское ведомство одним и тем же заявителем поданы евразийские заявки на тождественные промышленные образцы и указанные евразийские заявки имеют одну и ту же

дату приоритета, Евразийское ведомство выдает один евразийский патент по евразийской заявке, выбранной заявителем.

Уведомление Евразийского ведомства о необходимости выбора евразийской заявки, по которой Евразийским ведомством будет выдан евразийский патент, направляется заявителю исключительно при положительном результате проверки заявленных в евразийских заявках промышленных образцов в соответствии с правилом 111(2) Патентной инструкции.

Срок для предоставления ответа заявителем о выборе евразийской заявки, по которой будет выдан евразийский патент, составляет четыре месяца с даты направления ему Евразийским ведомством соответствующего уведомления.

Если заявитель в ответ на уведомление Евразийского ведомства о необходимости выбора евразийской заявки, по которой Евразийским ведомством в соответствии с частью первой настоящего пункта будет выдан евразийский патент, не сообщит о своем решении, евразийские заявки считаются отозванными.

В случае если имеет место тождественность только некоторых из заявленных в евразийских заявках промышленных образцов, заявитель вправе в ответ на соответствующее уведомление Евразийского ведомства ходатайствовать об исключении таких промышленных образцов из евразийской заявки (евразийских заявок).

Если в процессе экспертизы евразийской заявки по существу установлено, что промышленный образец по выделенной евразийской заявке тождественен промышленному образцу по первоначальной евразийской заявке, в отношении которой принято решение о выдаче евразийского патента, евразийский патент по выделенной евразийской заявке не выдается, о чем заявитель уведомляется Евразийским ведомством.

В уведомлении заявителю сообщается, что выдача евразийского патента возможна при условии исключения из евразийской заявки промышленных образцов, в отношении которых установлена тождественность с промышленными образцами по первоначальной заявке, в отношении которой принято решение о выдаче евразийского патента, если имеет место тождественность только некоторых из заявленных промышленных образцов, или при условии прекращения действия евразийского патента, выданного по первоначальной евразийской заявке в целом или в отношении тождественных промышленных образцов.

Срок для предоставления ответа заявителем на уведомление Евразийского ведомства, указанное в части первой пункта 41 Порядка проведения экспертизы по существу, составляет четыре месяца с даты направления Евразийским ведомством такого уведомления. При непредставлении ответа заявителем выделенная евразийская заявка считается отозванной (пункты 36 – 41 Порядка проведения экспертизы по существу).

77. Соответствующие уведомления, направляющиеся заявителю в ходе экспертизы, составляются таким образом, чтобы предложить заявителю представить свое мнение в отношении доводов экспертизы либо возражающей стороны (в случае подачи возражения против выдачи евразийского патента).

Часть V. Иные вопросы

78. Возражения против выдачи евразийского патента подаются в соответствии с требованиями Патентной инструкции и Порядка подачи возражений против выдачи патента.

Возражения могут быть также поданы посредством системы [ЕАПВ-ОНЛАЙН](#).

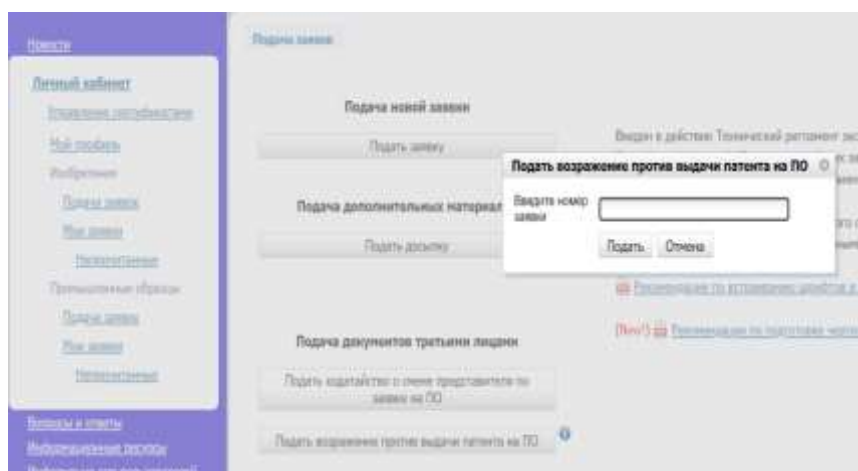
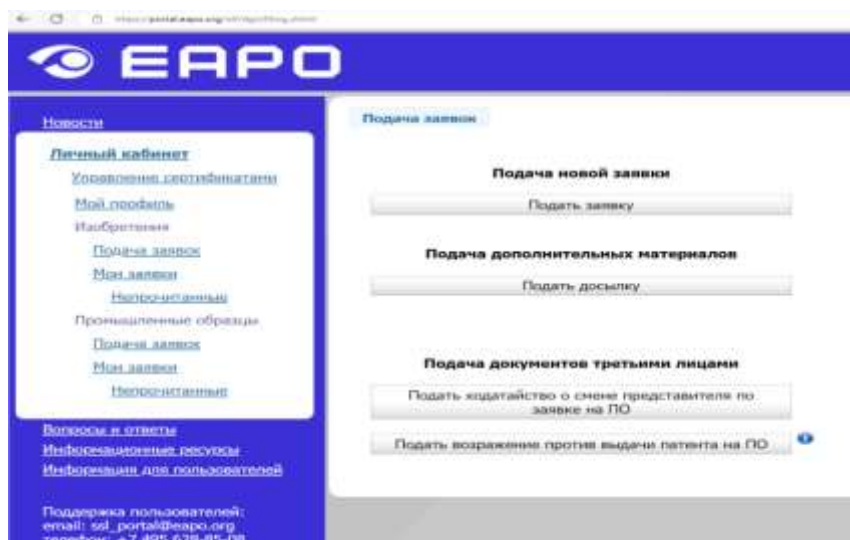

The screenshot shows the EAPC (Eurasian Patent Office) website interface. At the top, there is a blue header with the EAPC logo and the text "1. ДОКУМЕНТЫ" and "2. РАСЧЕТ ПОШЛИН". Below the header, the main heading is "Подать возражение против выдачи патента". The central part of the page is titled "Документы" and contains a form for "Возражение против выдачи патента" with a text input field and a pencil icon. Below this, there is a link "Другие документы: указать" with a plus icon. At the bottom of the form area, there is a green button labeled "Далее" and a grey button labeled "Отменить заявку".

За подачу возражения уплачивается пошлина, предусмотренная правилом 110(2) Патентной инструкции, в размере, установленном пунктом 7 Положения о пошлинах.

Если возражение подается национальным ведомством, то национальное ведомство освобождается от уплаты пошлины за подачу возражения.

Лицо, подающее возражение, не имеющее постоянного местожительства или постоянного местонахождения на территории какого-либо Договаривающегося государства, должно быть представлено евразийским патентным поверенным.

Лицо, подающее возражение, имеющее постоянное местожительство или постоянное местонахождение на территории любого из Договаривающихся государств, может подавать возражения, а также вести дела с Евразийским ведомством:

- самостоятельно;
- через евразийских патентных поверенных;
- через представителей, не являющихся евразийскими патентными поверенными.

79. При предоставлении документа, подтверждающего доплату пошлины за совершение юридически значимых действий, связанных с евразийскими заявками, в связи тем, что ранее уплаченная пошлина не соответствовала размеру установленной Положением о пошлинах суммы, дата, на которую документ, подтверждающий уплату пошлины, считается поступившим, будет соответствовать дате предоставления документа о доплате соответствующей пошлины.

В случае если евразийской заявке еще не присвоен регистрационный номер, в платежном документе необходимо указать название промышленного образца, фамилию, имя или наименование заявителя.

Ниже приведена таблица с основными пошлинами, связанными с делопроизводством евразийской заявки.

Юридически значимое действие	Пошлина		
Единая процедурная пошлина (+ 20% за несвоевременное представление документа, подтверждающего оплату пошлины)	в заявке один пром. образец	в заявке несколько пром. образцов (со второго по десятый)	в заявке несколько пром. образцов (свыше десятого)
	25 000 руб.	12 000 руб.	6000 руб.
Восстановление права приоритета	16 000 руб.		
Регистрация, выдача евразийского патента, публикация сведений о выдаче патента (+ 4000 руб., если документ, подтверждающий оплату пошлины, поступил в течение двух месяцев после установленного срока)	в заявке один пром. образец	в заявке несколько пром. образцов (со второго по десятый)	в заявке несколько пром. образцов (свыше десятого)
	20 000 руб.	10 000 руб.	5000 руб.
Возражение на решение об отказе в выдаче евразийского патента	20 000 руб.		
Возражение против выдачи евразийского патента на стадии рассмотрения заявки	20 000 руб.		

80. До завершения технической подготовки публикации евразийского патента заявитель вправе дополнять, уточнять или исправлять материалы евразийской заявки.

Не принимаются к рассмотрению представленные заявителем дополнительные материалы, изменяющие совокупность существенных признаков внешнего вида изделия, представленного на первоначальных изображениях.

Такие материалы могут быть оформлены заявителем в качестве самостоятельной евразийской заявки.

Из практики Евразийского ведомства такие ситуации возникают:

- при изменении шрифтового исполнения надписи, содержащейся в промышленном образце;
- при появлении новых существенных признаков или исключении имевшихся существенных признаков при замене какого-то определенного ракурса изделия;
- при изменении цветографической проработки решения внешнего вида изделия в ходе замены изображений промышленного образца с непрорисованными (не четко прорисованными) контурами изделия на более четкие изображения.

81. Евразийская заявка может быть отозвана заявителем по его ходатайству, поступившему в Евразийское ведомство не позднее даты регистрации евразийского патента.

В случае отзыва по ходатайству заявителя евразийской заявки, поданной в соответствии со статьей 13(2) Протокола, Евразийское ведомство информирует национальное ведомство об отзыве евразийской заявки, поданной через это национальное ведомство.

82. Заявитель имеет право ходатайствовать о предоставлении ему копии корреспонденции Евразийского ведомства, не полученной им по независящим от него обстоятельствам.

В этом случае срок ответа заявителя на эту корреспонденцию, если он истек или недостаточен для ответа, исчисляется с даты направления соответствующей копии.